



HIJIKAWA

わき上がる 風でロマンの 町づくり

広報

# 肱川

1997 4月

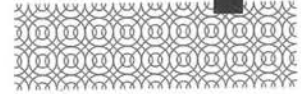

No. 169



河辺川に清流もどる

建設省大洲工事事務所では、平成9年4月1日から四国電力横林発電所の取水に伴い水がほとんど流れていない河辺川の減水区間で生態系や景観面から流水の正常な機能を保つ河川維持量を放流することになりました。

放流量は、毎秒0.17トンでドラム缶にすれば約1本分です。

主要個所では、水面幅の約20%、水位20センチ程度の流量の回復を見込んで、アユ等がすめるようになり濁水時にも十分放流できるようになりました。

河川維持流量の放流は、横林発電所は四国では9カ所目、愛媛県では初めてです。

## 今月号の主な内容

### =町報=

- ◆風おこし運動パートII最近の主な活動報告… 2
- ◆肱川町交流促進センター鹿野川荘… 3
- ◆平成9年度一般会計予算… 4
- ◆町議会3月定例会… 6
- ◆町職員異動… 10
- ◆農業委員会だより… 12
- ◆社協だより… 15
- ◆林構だより… 16
- ◆お知らせ… 28

### =農林だより=

- ◆JA育苗センター活気づく… 18
- ◆木材・椎茸市況… 20
- ◆今月の農作業… 21

### =公民館報=

- ◆平成9年度公民館活動方針… 22
- ◆町内教職員の異動… 24
- ◆文化芸能発表会… 26

## 町民のうごき

人口 3,251人 (-24)

男 1,572人 (-13)

女 1,679人 (-11)

世帯数 994世帯 (-5)

(平成9年3月31日現在)

# 風おこし運動パートII 最近の主な活動報告



## 〈自然を生かした美しいまちづくり〉 花いっぱい、町をきれいにする運動の推進



ツツジの植栽

毎月第四日曜日に国道等の空缶拾いを行っていますが、今回は十人が参加して、植栽作業と併せて行いました。

また、普段行っている場所に加え、花見シーズンが近づき、町道ダム河辺橋線の空缶拾いも実施しました。この日は、普段の月の倍近い空缶を回収しました。空缶は絶対に投げ捨てないようにしてください。

みんなで気を付けて町を汚さないようにしましょう。

このほかにもいろいろな風おこし運動を展開しています。風をおこすのは、町民のみなさんです。

三月二十二日(土)、「風おこし運動」パートIIの一環として、花いっぱい運動と町をきれいにする運動でボランティア作業を行いました。

花いっぱい運動には、三十五人が参加して丸山公園に町の花であるツツジ七百本を植栽しました。このうち、三百本は内子町から寄贈をうけたものです。この日は、前日まで降り続いた雨も上がり、植栽には良い条件となりました。また、植栽場所も、元栗畑とあって土も深く、順調にいけば今年、花を咲かせるといふことです。

町をきれいにする運動では、



## 自然保護運動の促進

三月十一日(火)中野小学校緑の少年隊の六年生十六人が、茶室ルートに巣箱をかけました。

おこしに取り組んでいます。



巣箱かけをする中野小緑の少年隊

早速隊員たちは、河野森林組合長の話を聞き、巣箱を取り付けました。

## 〈活力ある豊かなまちづくり〉

### バイオテクノロジーの研究

平成八年十月二十九日と三十日にエビネの人工交配種の無菌播種実験を七十七本のフラスコで実施。

平成九年三月三日に六十六本のフラスコからエビネの発芽が確認されました。早ければ平成十一年春には初花が見られる予定です。



ふくらむバイオの夢(エビネ)

肱川町交流促進センター 鹿野川荘

3月27日落成式

肱川町交流促進センター鹿野川荘の落成式が三月二十七日に行われました。

当日は、昨夜降った雨も上がり周辺の桜もほころびはじめ落成式にふさわしい日となりました。午前十時半から神事、続いてテープカットが行われました。

午後からは、町長あいさつ、工事概要の説明、(株)大建設計工務、西松建設(株)、上田建設(株)にそれぞれ感謝状が贈られました。続いて、八幡浜地方局大洲出張所長と岡田県議会議員から来賓祝辞があり、祝電披露で閉式となりました。

三月号で概要をお知らせしましたので、今回は施設の紹介をします。



テープカット



食堂



ロビー



浴室



和室



大広間



洋室

個性をつくる町づくり

37億6,570万円  
29億円でスタート

〔図1〕 一般会計歳入

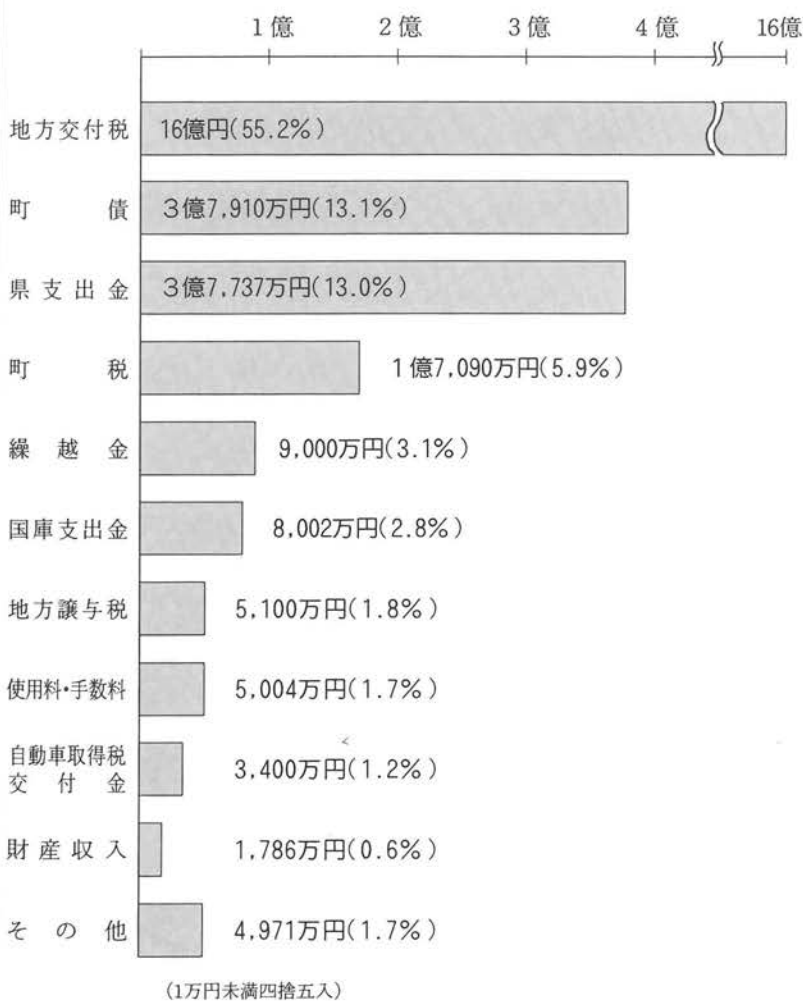

平成九年度の当初予算が、町議会三月定例会で可決されました。一般会計予算は二九億円となっており、前年度と比べると二億七、七〇万円(八・七%)の減額となりました。

本年度の主な予算の内容としては、前年に引き続き赤岩橋の改良事業、農村総合整備モデル事業による影地区農道、正山地区集落道の整備を始め、本年度完成予定の団体営脇栄農道整備事業費を計上しています。

特に本年度は、生活関連施設の整備として、斎場建設本工事費を予算化するとともに、高齢者福祉対策として川上地区特別養護老人ホーム設計委託、用地造成工事費等を計上しています。

住民の皆さんに、平成九年度予算の概要をお知らせするとともに、町行政に対するより一層のご理解とご協力をお願いいたします。

国民健康保険特別会計

2億6,850万円

前年度に比べ2.0%の減額

簡易水道特別会計

2億900万円

前年度に比べ294.3%の増額

老人保健特別会計

3億8,500万円

前年度に比べ5.2%の増額

住宅新築資金等貸付特別会計

320万円

前年度に比べ6.7%の増額

歳入予算

歳入では地方交付税が一六億円と最も多く、半分以上の五・二%を占めています。

また、皆さんから納めていた町税は、歳入の五・九%、一億七、〇九〇万円となっています。

歳入を自主財源と依存財源に分けてみますと、町税や使用料、財産収入などの自主財源は三億六、四二一万円です。全体の二・六%しかなく、地方交付税、県支出金などの依存財源が全体の八七・四%、二五億三、五七九万円を占めています。

このように、自主財源が少なく財源の大部分を国や県に依存しているため、補助事業等を有効に取り入れ、最少の経費で効果が得られるよう財政運営を行う必要があります。

町民1人当りの予算額

一般会計  
H9.3.31現在人口  
3,251人



町税 52,568円 歳出額 892,033円

主な事業と予算

<b>総務費</b>	416,175千円
▶ダム対策関連事業費	31,842千円
▶風の博物館等施設管理運営費	43,415千円
<b>民生費</b>	243,205千円
▶老人福祉施設費	54,071千円
▶老人福祉費	81,792千円
▶川上地区特別養護老人ホーム建設事業	15,270千円
▶児童福祉施設費	8,026千円
<b>衛生費</b>	323,055千円
▶葬祭施設整備事業費	208,000千円
▶予防費	12,016千円
▶簡易水道会計繰出金	63,758千円
▶し尿・じん芥処理費	14,700千円
<b>農林水産費</b>	486,779千円
▶農業農村活性化事業費	21,500千円
▶団体営農道新設工事費	120,200千円
▶農村総合整備モデル事業費	154,000千円
▶農地流動化促進事業費	2,000千円
▶林道整備事業費	60,900千円
▶林業山村活性化構造改善事業費	12,702千円
<b>商工費</b>	47,296千円
▶観光施設整備事業費	19,534千円
<b>土木費</b>	319,892千円
▶道路維持補修費	28,451千円
▶県道改良負担金	50,000千円
▶町道新設改良費	147,300千円
▶がけくずれ防災対策事業	12,260千円
▶集会所新築事業	31,500千円
<b>消防費</b>	76,124千円
▶非常備消防費	21,409千円
▶大洲地区広域消防事務組合負担金	53,396千円
<b>教育費</b>	263,412千円
▶小学校管理費	16,947千円
▶中学校費	13,084千円
▶幼稚園費	31,249千円
▶学校給食費	43,428千円
▶社会教育費	60,677千円
▶体育施設整備事業	18,702千円
<b>公債費</b>	647,054千円
▶地方債償還元金・利子	645,054千円

〔図3〕 性質別経費の内訳

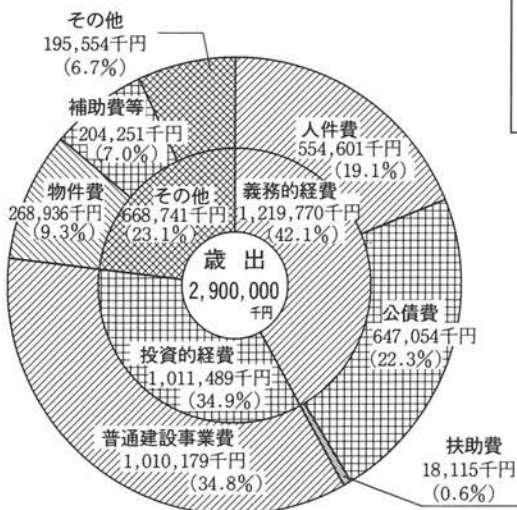

人にやさしい町政

平成9年度予算総額  
一般会計予算

〔図2〕 一般会計歳出

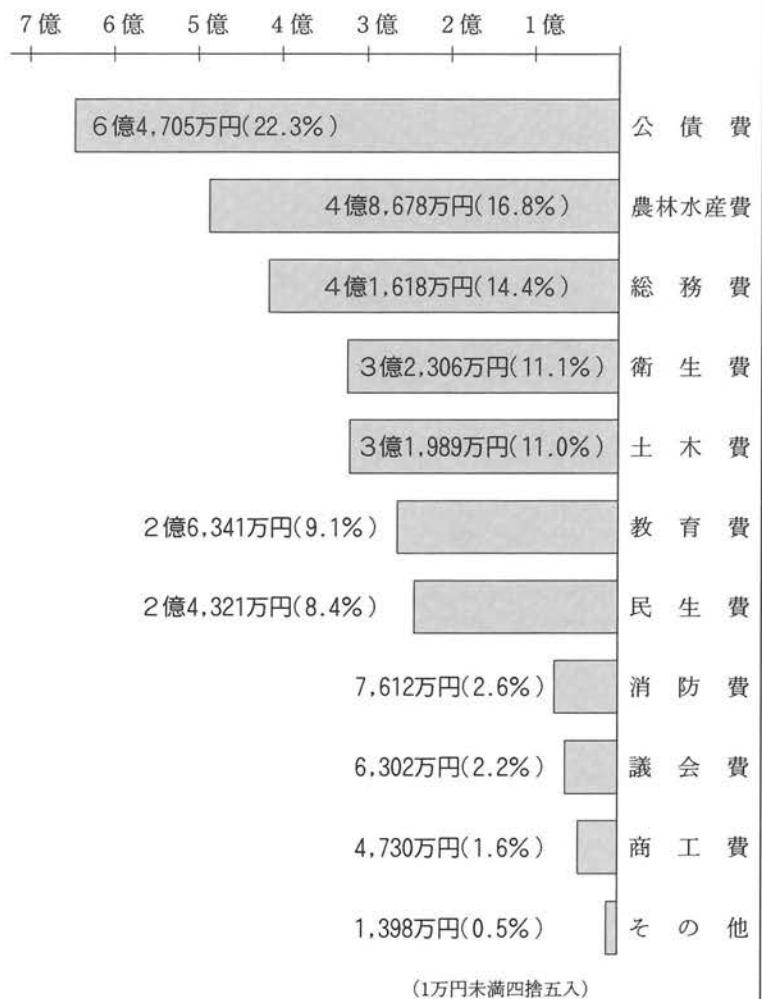

歳出予算

歳出では公債費が六億四、七〇五万円と一番多く二二・三%を占めています。これは近年の景気対策事業の実施に伴う借入金増加等によるもので、この内四億五、〇〇〇万円程は地方交付税により措置されています。次いで、農林水産費の四億八、六七八万円(一六・八%)、総務費の四億一、六一八万円(一四・四%)、衛生費三億二、三〇六万円(一一・一%)などとなっております。

歳出を性質別にみると〔図3〕のとおり、義務的経費が一億二、九七七万円と全体の四二・一%を占め、普通建設事業費等の投資的経費が一億一、〇一〇万円、三・四八%を占めています。

# 積極的に事業に取り組み 基盤づくり、経済の活性化を推進

## 町議会三月定例会

平成九年度の基本方針と諸施策の大綱を決定する町議会三月定例会は、三月十一日に招集され、三日間の会期で町長から提出された二十六議案、議員から一議案が提出され、それぞれ審議の結果、全議案について原案どおり可決されました。

議案説明に先立ち、町長より平成九年度にのぞむ所信表明があり、人にやさしい町政、ウソのない公正な町政を基本に、各事業を積極的に進めたいと、述べられました。なお、一般質問は、三議員から四項目にわたって行われました。

## 町長所信表明

【平成九年三月定例会  
(三月十一日)】

身としてははしだいに力漲るものを覚え、使命感に燃えて取り組みをしてみたいと、述べられました。その結果、二十年という長期の光栄を賜ったものと思っております。挙において当選の栄をさらに今回、選挙という原点に賜り六期目の町政を担当していきたく、誠心誠意、言所信を申し述べさせていただきます。

私は、二十年という長い間町政を預からさせていただいてまいりました。当初、全く行政経験もなく未熟であり、御迷惑をおかけした次第ではありますが、先輩の御指導をいただき、経験を積みましていただくにつれ、私自身

く御指導御支援を賜りますようお願い申し上げます。

さて、国においては、平成九年度予算及び財政計画の編成に当たって財政問題を喫緊の課題とし、九年度を財政構造改革元年と位置付けております。歳出抑制・資金の重点・効率的配分・公債異存の脱却・行政改革の推進などを重点指標としております。今後の運営はかなり窮屈なものになるかと考えております。しかし、農山村の経済は公共事業によって活性化が計られてきたことは、いなめない事実であります。町としては、今後積極的に事業に取り組み、基盤づくり、経済の活性化を計っていくかねばならぬと思っております。しかし、町の財政も苦しい訳であり、行政改革、健全財政は町の課題であることも論を待たぬところであります。ご協力をお願い申し上げます。

次に、山鳥坂ダム問題であります。現在、町において最も重要なことは、山鳥坂ダム問題であります。ダム受け入れ、付替道路ルート決定など、私たちが懸命な努力をしておりましたが、懸念したのに、現状はどうでありましょうか。後退していると思えない状況であります。社会情勢の変化もありませんが、国・県・受益者の足並みが今一つ揃っ

ていないことも問題であります。また、下流域に対しても一言申し上げたいと思っております。私は、昭和十八・二十年の水害を大洲で体験しております。そのときのことを思い起こしますと、ダムの操作規則云々などと言っておられるようなものではなく、想像を絶する状況であります。

洪水は人命財産に関わることであり、飲料水も人道の問題ともいえる訳であります。住民各位に無理を言い、ご理解をいただいで今日に至っております。ダムを悪者にするのは簡単ですが、それだけで済まぬものがあることをご理解いただきたいと思っております。

ダム問題が浮上して十五年、このことにより、肱川町は悩み多き日々を過ごしてまいりました。そして今、高齢化も進行しており、将来設計も立たぬ曖昧な状況にしておくことは水没者に申し訳なく、また、肱川町も迷惑であります。早く軌道に乗せ、事業推進が計られるよう関係機関へ強く要望したいと考えております。

次に、トマトの溶液栽培について申し上げます。町民各位に御心配をかけておりますが、町としましては、現代の農業情勢を踏まえ、その転換を計る一助にもと考え、取り組みをしております。議会の御承認も得て、大谷の施設も発注したところで

あります。早く完成し、予子林共々軌道に乗せ、二億円産業としたい決意であります。技術を要することでもあり、いろいろ困難もありますが、他に目標も立たない状況であり、是非とも目的完遂をいかねばなりません。御協力をお願い申し上げます。

林業関係につきましても、国の財政上のこともあり、事業の今後の方向も変わってくるだろうと思っております。林構事業も九年度で終了し、今後は「流域」という考え方が中心になってくるのではないかと考えますが、林業の使命、森林のもつ役割は不変であります。肱川林業の振興を推進してまいりたいと考えています。

商工業のことについても悩み多い状況であり、過疎化・広域化とともに技術・情報の高度化の中で一層の創意工夫が必要であり、努力を求められております。ダムによる岩谷・鹿野川振興計画を取りまとめ中であり、このことも肱川の未来に関わり深いことにならうかと思っております。

なお、土地利用計画を定め、宅地造成、また、簡水、その他生活環境の整備に定め定住促進を計ってまいります。四月にオープンします鹿野川荘は地域密着の経営方針で地域とともに発展させていく考えであります。

一般質問

森 繁夫議員

① 六期目に臨む行政姿勢について

また、念願のダムポートコースの改良、周辺整備についても今年度より着手されます。植樹計画・温泉対策などを進め、脇川の観光事業の進展を計ってまいります。

選挙中も申し上げましたとおり、六期目を人にやさしい町政、ウソのない公正な町政を基本的に積極的に進めてまいりますので、よろしく御支援御協力ください。ますようお願い申し上げます。

なお、特別職の任期が四月十二日までとなっております。私の選挙・年度替り・鹿野川荘オーブンと大変取り込んでおりますので、当然のことながら任期一杯勤めていただきまして満了前に人事案件の臨時議会を開かしていただきたいと思います。よろしくをお願い申し上げます。

所信表明を終わります。



二十一年目の選挙となりました今回の町長選は、より以上に町民の方々の行政に対する関心を深めることになったと感じております。立候補されましたお二人は、「町の舵取りは私が」ということで強い決意のもと、勇気と信念をもって立ち上がられたわけでありまして、心から敬意を表します。

そこで、六期連続当選を果たされました町長に、三点に絞って所見を伺います。

一、町長は、今回の選挙に臨み、「課題山積、今こそ統投を」と訴えられ、町民の方々から信頼されたわけでありました。しかし、四一パーセントの不信任票に就いてはどのように受け止めておられるのか。

二、二十一年間に積み重ねられた実績は高く評価し、敬意を表します。それぞれ目的の事業を実施していく段階での意見の相違・手法については、私どもの考え方と必ずしも一致していなかったと思っております。

六期目を迎えようとしている今、町民の方々の声、周囲の声

により耳を傾け、行政に反映されたい。

三、私は、大野町長は清潔で清新な首長であるとの確信をいたしておりますが、今回の選挙を通じて、多選に対する住民の見解は厳しく、そのことを十分心して臨んでほしいと願っております。当選され、感激されております。今の町長の見解を、伺います。

〔町長〕四一パーセントの不信任票についてどう思うかとの質問ですが、私は今回の選挙でも、住民の皆さんを信頼し、当選を確信し、豊かな心でたかたか参りました。

一般的に、選挙になった場合批判票をはじめ、いろんな意味の票が重なって三分の一くらいの数が出るのは、普通だと言われています。

立派な方が懸命の努力をされた結果ですから相当数の得票をとられるのも当然のことです。私は、四一パーセントを不信任票だとは思っておりません。その数字に特別なことを考えておらず、競争すれば当然出て来る数字だと思えます。

それより自然体でたたかいた四百十二票の票差をいたしたいことに感激し感謝しております。

二点目の町政の進め方についてであります。私に反省すべき点も多々あるつかと存じます。その点については、お詫びい

たしますが、民主政治であればこそ決断、断行する考えなくしては混乱するばかりであることについてもご理解をいただきたいと思います。

三点目の多選ということについての私の気持ちについては、所信表明冒頭に申し上げたとおりであります。

今日まで私は、期を経るにつれ更なる心燃ゆるものを感じてやうて参りました。一期二期心新たに取組んでまいりますので今後ともよろしくお願い致します。

泉 福男議員

① 風おこし及びパートIIについて

風おこし運動を十年、町長は風おこしパートIIを打ち出され二年になります。風おこしパートIIは脇川町の町民憲章の理念に基づき、五つの項目からなっていたと思えます。

しかし、町民が特に興味をもち、行政と一つになって行動しなければ意味がないと思えます。

残念ながら二年たった今日、私は風おこしパートIIは具体的に欠けていて、町民に分かるに欠けたのではないかと思えます。

今後も風おこし運動にこだわられるのでしたら、町民に分か

りやすく具体的に説明し、また、町民からの意見も聞き、町長が言われている「やる気」を引き出す努力をされるのが大切だと思えます。

そこで、三点について町長の考えをお伺いいたします。

一、風おこしパートIIを今後どのように舵取りされるのですか。

二、私は、風おこし運動は人づくりが最も大切なことだと考えています。また、公民館の分野だと思えます。人の心が動き、具体化する時点で産業課が担当する方がよいのではとも思っています。

三、風おこし運動は、町民が主役だと思えます。町民の意見を聞くため、部落常会訪問をされてはどうでしょうか。

〔町長〕一、風おこしは、そもそも精神運動であります。いついかなる場合であっても私たちは目標を持ち、意欲をもつて取り組みをしていかなければなりません。組織において、一般大衆に対して、その意識を盛り上げ、具体的成果に結ぶためには、いつも呼びかけをし、自ら実践し、効果を認識させねばなりません。言葉だけでは誰も感激するものも無いでしょう。目に見えるように、形に示せるよう喜びに感激できるようにする必要があります。然し、なかなか容易なことではありません。

あきらめたらどうでしょうか。風おこしの気概が無かつたらどうでしょうか。これだけ落ち込みの激しい状況の中で心の張りをつたたらどうでしょうか。私はいつも如何なる場合でも生きていく印の風おこしをやっていかねばならないと思っています。

舵取りはむずかしいですが、自らの心意気をいつも心で体で示していきたいと考えております。

町におきましても、パートIIの体制をととのえまして、それぞれ担当者を決め、そして職員といたしまして、それぞれの仕事はあるわけでございますが、風おこしという観点に立つての活動を小さいながら努力をしてくれておるわけです。しかしながらなかなか町民の皆さんの心をゆさぶり一体となつてやっていくところまでに至っておりませんことを申し訳なく思っておりますけれども、職員も一生懸命風おこしをやっていかねばいけないということで努力をしてくれておるわけです。

風おこしは、ご承知のとおり人に要求するものでなく、やはり自分が動くことが風おこしの原点であると思います。

そういうことで、皆さんが動いて頂けなければいけませんけれど、やはり指導的立場にあり、また、町のまとめをやっております私など率先してやっていか

ねばなりませんし、皆さんが動いて頂けるような雰囲気をつくっていくかねばいけないと思っておりますけれども、非常にむずかしい問題でございますので、今後共にご協力を賜りまして、進めさせて頂きたいと思っております。

二、風おこしは、精神運動ですが、精神だけのことにしたのでは長続きしません。心意気を何か具体的なものに結びつけていく必要があります。公民館分館などの生活の場の具体的問題に結びつけていくことには効果的だと思えます。産業課云々と言われるのもそのような意味あいだと思えます。

人づくりすなわち自分づくりであり、自分がやらずして人を動かすことはできないと考えております。

三、部落へ出てはどうかということですが、いろんな試みもやって参りましたが、確定的に部落へ出ましても、あまり風おこしに結びつかないように思います。めばえのあるところ、下地のできつつあるところ、意欲のあるところへは、いつでも出かけますから、申し出てください。

そして、また町から投げかけたいときには、出かけますからご協力ください。

### 山崎 逞議員

#### ① 集落営農組織の育成支援について

町の配慮により、町内三地区に機械利用組合が設置され、機械の助成の貸与をしてもらっており、各地域の中核農家の人達を中心に、農作業の部分委託や水田の全面受託がなされ、地域の農地の荒廃を防ぎ、農業を守るために頑張ってもらっておりますが、農家の高齢化、後継者不足により、益々その需要は高まっております。農繁期の作業集中期には、専属のオペレーターも少なく、対応に苦慮しているとのことですが、個々の農家で守れなくなった農地を集落の営農組織が守ることは時代の要請でもあります。

機械の保守・維持・管理・更新等には資金の積み立て等も必要ですが、あまり高い利用料も取れず、出務者の人件費も抑え、経費を切り詰めても余裕はない状態と聞き及んでいます。何らかの助成措置を講じて集落営農を維持し、充実発展させ、育成する必要がありますが、いかがお考えですか、お伺いいたします。

〔町長〕ご承知のように、脇川町のような山間地域は、高齢化

等により、耕作放棄地が増え農地の荒廃が進んでおり、それを守っていく手立ては大変心配をしております。

昔から先人達が汗水たらして耕してこられた農地が荒れていくのを見るのは辛いことです。

脇川町では、単独の「農地流動化促進事業」を五年間の事業として貸し手と借り手に対して助成をし、農地の流動化を図り農地の荒廃を少しでも防ぐことに取り組んでおります。これは山崎議員が農業委員会会長時に取り組んでいたものであります。七年度事業では、約八ヘクタールが流動化しております。

一方、農業機械共同利用組合による農作業、特に水稲の受委託は、平成三年度から取り組みを始め現在三地区で組織され、全町で実施をいただいております。

当初、六・七ヘクタールの受託でありましたが、現在では全町合わせて約十九ヘクタールと着実に伸び、地域にとつてはなくてはならない組織となっております。

ご指摘のありました助成措置につきましても、機械・施設共に、当初の基本的なものについては貸与という形で行っておりますが、その後の機械導入につきましては、補助事業を取り入れ、負担もいただいているのが

現状です。

#### ② CBC予子林の現状と経営改善について

(一) CBC予子林の昨年の作柄不振で、経営は苦しい状態にあり、議会でも、しばしばこの問題が懸念され取り上げられており、CBCからも専属契約の見直しの要求書も出ているところですが、町はどのように対処されますか、お伺いいたします。

(二) 脇川町の転換農業の目玉として進められ、大谷地区へも同じ計画がなされ、十二月の定例会において予算執行の凍結も解除し、既に用地造成に着手し、本体工事の発注もされ、脇川農業の二億円産業をめざし踏み出したところですが、やる以上は後退は許されません。

経営の上でも、技術の面でも悪い条件は改善し、ぜひ、成功させなければなりません。

町長は、大谷省エネの予算凍結解除に当り、人の問題も、経営についても、技術の面においても、CBC予子林を含めて、責任をもって進めると明言されましたが、この考えに添って対処されますか、再度確認をしたかと思えます。

(三) 今期の作柄は現在まで順調に進んでおり、このままいけば、三〇〇トンの目標数値は達成できそうだとのことですが、いず



れにしても、新しい事業を取り入れて即成功というわけには行きません。有限会社CBCとの連絡をもっと密にして、よく話し合い、この肱川町の風おこしの目玉としての省エネ施設でのトマトの栽培やCBCの経営が軌道に乗るようになければなりません。

CBCが会社組織であり、企業努力は当然ですが、努力してもなお克服できない点については、当面町の支援が必要と考えます。使用料を含めた経営的負担の軽減、猶予措置等を講じて、技術的あるいは環境の改善も検討し、所期の目的を達成するようにつきと考えます。ご所見をお伺いします。

〔町長〕CBC予子林の問題でございですが、大変ご心配をおかけし申し訳なく思っています。病気の出ました昨年の状況をふりかえって井関農機との技術指導契約を結んだことはご承知のとおりであります。今後技術的な面では、井関農機が責任を持って指導する旨の回答をいただいておりますので、その信頼関係の中で生産を進めて参りたいと思います。CBCと町との契約の見直しの問題ですが、当初全く机上計算で数値起こしをしており無理もあつたかと思っておりますし、高度の技術を要しますので軌道に乗るまでの育成期間

も必要だったのではないかと考えております。

そういうことで再検討をしたかと思っております。

二点目でございますが、所信表明でも申しましたとおり、二億円産業となるよう努力しているかねばと考えております。改善すべき点につきましては、今後皆様方のご理解を得て進めさせていただきますが、直ちに着手し難い点もあります。大谷の施設の完成、生産体制づくりに合わせながら検討してまいりたいと考えておりますので、ご了承いただきたいと思います。

町体制につきましても早く整いたいわけですが、これも、人の問題がございまして、なかなか十二月にご説明申し上げました様なことを形にしていくなか時間がかかりまして、申し訳なく思っておりますが、気持ちに変わりはございまして、そういう体制づくりが出来ますように、皆様方におかれましても、ひとつよろしくご支援ご協力をお願いいたします。

三番目でございますが、今期の作柄は順調のようで嬉しく思っております。いずれにしましても、大きな事業であり、初めての事業でございまして、生産者、会社、町、県、井関農機との連けいで事業がうまくいく訳であります。会社においても今少し企業責

任を自覚した言動をしてもらいたいと思えます。多くを語ることは控えますが、生産従事者が落ち着いた農民精神を堅持して生産に当たってもらいたいし、そのような雰囲気づくりに皆さんもご協力をお願いしたいと思います。

議決した議案

◎固定資産評価審査委員会委員の選任  
肱川町白石 山崎 一氏  
肱川町大和 沖 猶幸氏

◎肱川町交流促進センターの設置および管理に関する条例の制定  
肱川町交流促進センター「鹿野川荘」の新築完成に伴い、地方自治法第二四四条の二第一項の規定により、設置及び管理に関する条例を定めた。

◎肱川町国民健康保険税条例の一部を改正  
国民健康保険法施行令の一部を改正する政令が平成九年二月五日公布されたことに伴う肱川町国民健康保険税の一部を改正した。

◎肱川町行政手続条例の一部改正

肱川町行政手続条例の二章申請に対する処分及び三章不利益処分の適用除外関係についての条例の改正

◎肱川町簡易水道事業給水条例の一部改正  
水道事業の安定と健全化を図るため、水道料金を改定した。

◎町議会議員の報酬及び費用弁償等に関する条例の一部改正  
議長 二十五万円  
副議長 十九万八千円  
議員 十八万五千円  
(月額)

◎肱川町教育委員会委員の報酬及び費用弁償条例の一部改正  
委員長 二十五万六千円  
副委員長 二十二万五千円

◎報酬及び費用弁償額並びに支給方法に関する条例の一部改正  
各種委員等の報酬等の改正

◎肱川町証人等に対する費用弁償等に関する条例の一部改正  
日額 七千三百円に

◎特別職の職員の給与に関する条例の一部改正  
町長 七十三万七千円に  
助役 六十二万三千円に  
収入役 五十七万九千円に

◎肱川町教育長の給与、勤務時間その他の勤務条件に関する条例の一部改正  
給与月額 五十六万七千円に

◎肱川町消防団員の定員、任免、給与、服務等に関する条例の一部改正  
近年の経済状況を勘案し、町内町村で検討の結果、給与を改正した。

◎肱川町道路路線の認定  
町道 五路線  
農道 三路線  
林道 四路線

◎肱川町道路路線の廃止  
町道 二路線

◎平成八年度各会計補正予算  
(五件)  
◎平成九年度各会計当初予算  
(五件)

◎工事請負契約の締結  
町道奥滝山師走野線道路改良工事

### 町職員異動

職員の異動を四月一日付で次のとおり行いました。  
 ( ) 内旧任 ○ 印昇任

▽議会事務局長(風おこし産業課長)和氣武士▽風おこし産業課長・農業委員会事務局長(風おこし産業課長補佐)○片山政治▽風おこし産業課長補佐(風おこし産業課長補佐)○徳本英信▽愛媛県市町村課派遣(平成九年四月一日から平成十年三月三十一日まで)(建設水道課建設係)藤原 貴▽脈

川町高齢者生活福祉センター(平成九年四月三十日まで)▽町民福祉課保健衛生係(上田初美)▽社会教育課社会教育主事(公民館)沖野晃二▽岩谷小学校(大谷小学校)上岡時子▽正山幼稚園教諭(岩谷小学校)堀川千賀子▽大谷幼稚園教諭(中野幼稚園教諭)重岡美須寿▽岩谷幼稚園教諭(正山幼稚園教諭)上

野順子  
 新採▽風おこし産業課開発係  
 沖田修二▽風おこし産業課風おこし事業係 岩仲美佳▽建設水道課建設係 金田大輔▽建設水道課水道係 清水早苗▽公民館 上田智子  
 嘱託▽中野幼稚園助教諭(大谷小助教諭)松岡佳代▽給食センター

調理員(脈川中学校用務員)坪井友江▽脈川中学校用務員(給食センター)調理員(龜岡幸子)▽脈川町誌編纂事務局(公民館)浅井真由美  
 退職(三月三十一日付)  
 △議会事務局長 二宮賢一郎▽高齢者生活福祉センター 中岡明枝  
 (平成9年4月1日現在)

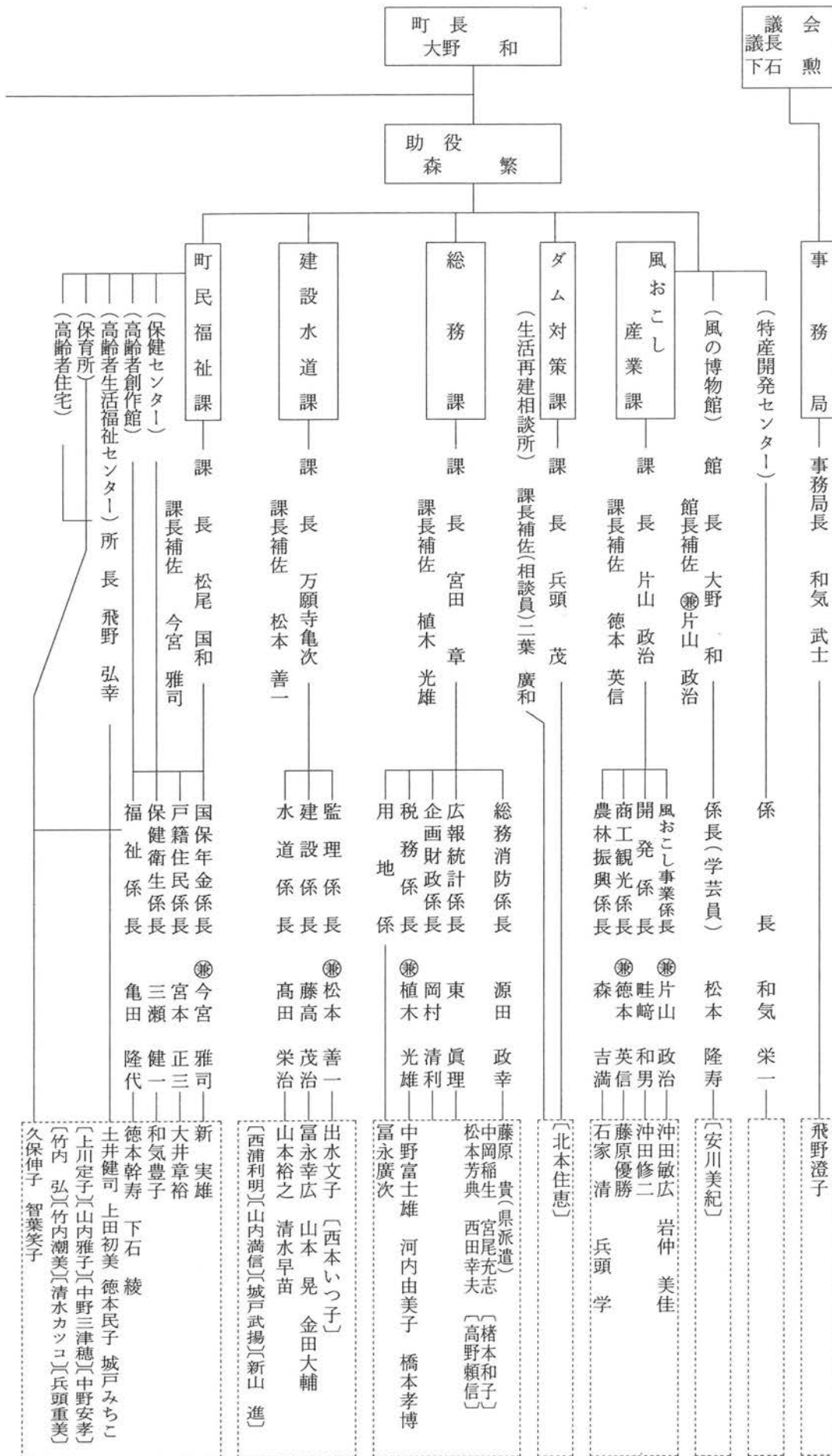

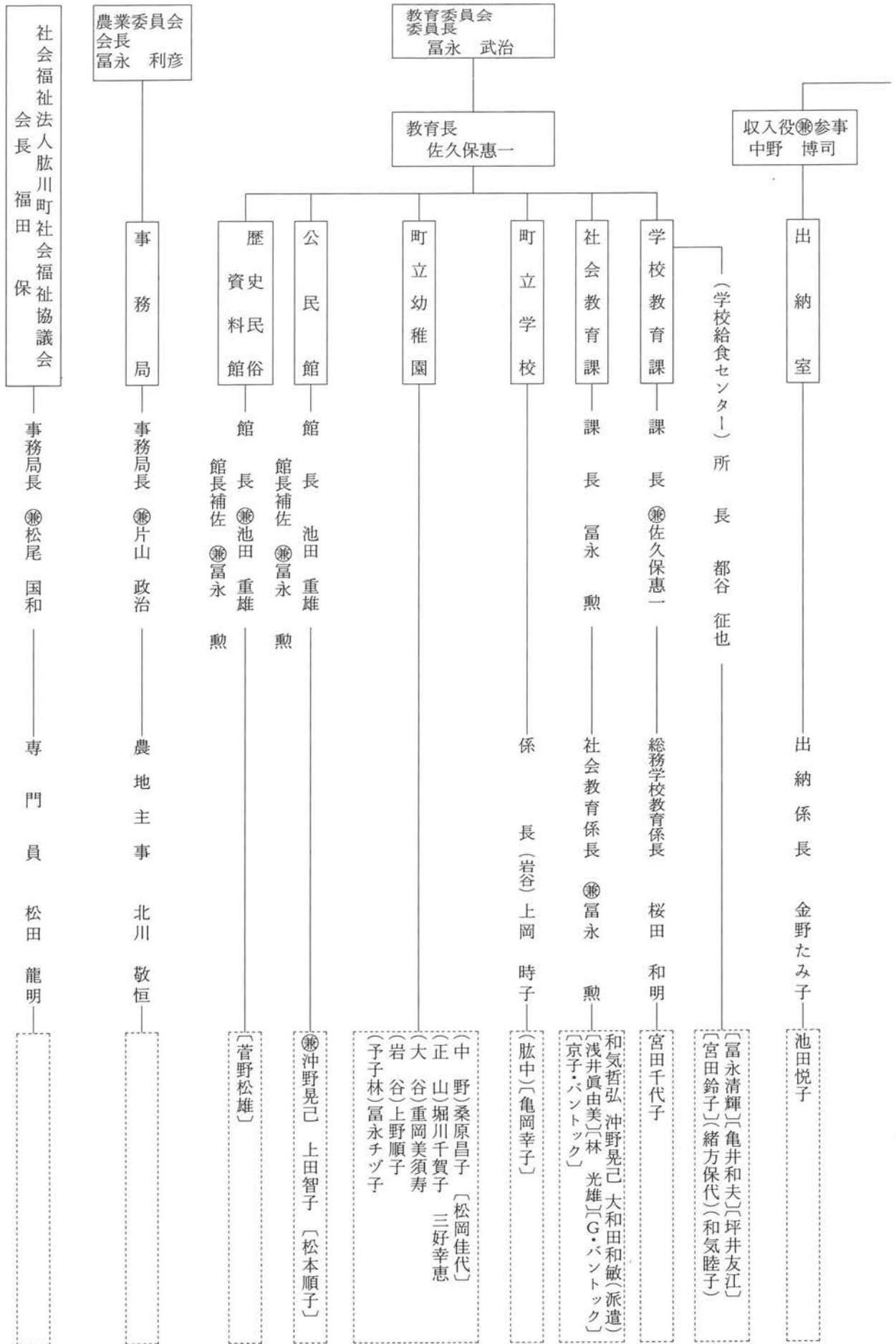

兼は兼任・〔〕は嘱託・（）は臨時

年金だより

老齢基礎年金の繰り上げ  
受給に当たっての留意点

国民年金のうち老齢基礎年金を受給する年齢は六十五歳です。しかし、繰り上げ支給制度があり、希望者は六十歳から六十四歳までの間に繰り上げて受給することができます。ただ普通より早く年金を受けるのですから、年金を受給する年齢によって、年金額が減額されます。例えば、六十歳で受給を開始すれば、六十五歳で受給する場合の五八%の年金額になります。このため、年々繰り上げ受給を希望する人は減少しています。

- このように老齢基礎年金は、繰り上げ支給を希望すると年金額が減額され、その割合は生涯変わることはありません。そのほかにも、次のような注意しなければならぬことがありますので、繰り上げを請求する際には、十分に気を付けてください。
- ▽繰り上げ請求した後に、障害を受けた場合でも、障害基礎年金は受給できません。
- ▽寡婦年金は、繰り上げ請求すると受給できなくなります。
- ▽厚生年金保険や共済組合の加入期間がある人に六十歳から

支給される特別支給の老齢厚生年金または退職共済年金は、繰り上げ請求したときから六十五歳までは支給が停止されます。

▽遺族厚生年金や遺族共済年金受給者が、老齢基礎年金の繰り上げ請求をした場合、六十四歳まで支給が停止されます。

▽第二号被保険者になったときには、老齢基礎年金は支給停止となります。

▽国民年金の高齢任意加入はできなくなります。

詳しいことは、役場年金係までお問い合わせください。

お問い合わせください。

お問い合わせください。



サラリーマンのおくさんへ...

保険料を納める必要はありませんが、第3号被保険者としての届け出をしなければなりません。また、ご主人の給料から奥さんの保険料がさし引かれるわけでもありません。

農業委員会だより

農業委員会が  
新体制でスタートします!

昨年11月以降会長代理が不在となっておりますが、3月の定例会で会長代理に山本保氏(大和)が選出されました。

現在のところ、委員が1人欠員となっておりますが、農家の皆さんにはご迷惑をかけていますが、担当地区の変更等で対応いたしております。

なお、4月1日から下記のとおり新しい体制でスタートします。

農地のことなら何でもお気軽にご相談ください。

農作業賃金決まる

農業委員会三  
月定例会で、平  
成九年度の農作  
業賃金の目安を  
次のとおり決定  
しました。

なお、この賃  
金はあくまでも  
目安ですので、  
地区の慣習や本  
人の能力により  
合わない場合は  
お互いの話し合  
いで賃金を決め  
てください。

農作業賃金目安表

項目	区分	賃金
稲作	春田おこし(10a当り)	
	トラクター	8,000円
	しろかき(〃)	10,000円
	すきかき(〃)	12,000円
	田植機(〃)	7,000円
		9,000円
	稲刈りバインダー(〃)	9,000円
	コンバイン(〃)	16,000円
脱穀(もみ1俵当り)		580円
もみすり(米1俵当り)		850円
一般農作業(1日当り)	男	7,000円
	女	5,000円

農業委員名簿及び担当地区一覧表

任期H8.7.20  
~H11.7.19  
平成9年4月1日~

番号	氏名	担当地区	備考
1	村上正春	山榎・共栄・協生	
2	岩田忠義	白石・影地・広常	
3	山本菊雄	大平・大屋敷・久保・森	
4	二村 廣	小藪	
5	西本資久	嘉城・中居谷	
6	山本茂行	柳・郷・市之畦・瓜生谷	
7	藤川 貢	小畑井・萩野尾・汗生・道野尾・上森山・八重栗	
8	山根春重	下嵯峨谷①②・上嵯峨谷・菟野尾・椽の木瀬	
9	富永政男	京造・月野尾	
10	大森廣幸	小倉・中津・町・藤野原	
11	森本 守	下敷水・敷水・上敷水	
12	山本 保	肱栄・大和・中野	会長代理
13	富永利彦	下鹿野川・上鹿野川・見の越	会 長

# 応急手当を 身につけよう

(11)

川上支署

今回は、ショック状態になっ  
た場合の応急手当についてお知  
らせします。

## 一 ショックとは

さまざまな原因で全身の血液  
循環の不全(血液の流れ方が悪  
くなる状態)を伴って全身状態  
が悪化すること。

血液循環が悪くなると、体の  
重要な臓器や脳に十分な血液が  
行かなくなり、放置しておけば、  
死に至る場合がある。

## 二 ショックの症状

ア 目がうつろで輝きがなくな  
る。

イ 顔や唇が蒼白で額や手足に  
冷汗が出る。

ウ やたらにあくびをしたり吐  
き気や嘔吐がみられる。

エ 瞳孔が開いている。

オ 脈は速くて弱く、手首では  
触れにくくなる。

カ 呼吸は不規則で浅く、出血  
性ショックでは息切れがみら  
れる。

## 三 ショックを防ぐ方法

ア 患者を精神的に安心させ元  
気づける言葉をかけてやる。  
特に子供や老人の場合は、精

神的なものの影響が大きい。

イ 手当をするときや搬送する  
とき、できるだけ苦痛を与え  
ないようにする。

ウ 傷に対しては出血、感染、  
痛みについて適切な手当を行  
う。

エ 極端な暑さや寒さに患者を  
さらさない。

オ 衣服をゆるめて呼吸を楽に  
する。

## 四 応急手当

ア 毛布で保温  
体温の低下を防ぐことはショ  
ックの進行を防ぐために重要  
です。特に寒がついていなくて  
も汗ばまない程度に温める。

イ 足高で寝かせる  
心臓や脳に血液がいきやす  
いように頭を少し低くし足の  
ほうを上げる姿勢で寝かせる。  
(ショック体位)

ウ 嘔吐があるとき  
嘔吐があるときは、吐物を  
肺に吸い込まないよう顔を横  
に向けさせ、吐いたものはす  
ぐに拭きとってやる。

## 肱川郵便局からお知らせ

### 「青い鳥郵便葉書の無料交付」

郵政省では、身体障害者の福祉に対する国民の理解と認識  
を深めることを目的に、本年度も「青い鳥郵便葉書」(50円)を  
4月21日(月)から発行します。

この葉書は、一般に販売するほか、申し出のあった重度の  
身体障害者(一級・二級)1人につき20枚を無料で差し上げる  
ことになっております。

配布を希望される方は、肱川郵便局に備え付けの「整理票」  
に所定の事項を記入して、身体障害者手帳を提示して申し出  
てください。

なお、代人による申し出もできます。  
そのほか、郵便による申し出もできますが、その場合は整  
理票(適宜な用紙でも可)にご本人の手帳番号、級別、住所、  
氏名をご記入のうえ、申し出(郵送)してください。

申込期間は、**6月2日(月)**までとなっております。  
4月21日(月)以降、肱川郵便局から郵送します。



平成10年2月2日から  
郵便番号が7ケタになります。

## 「こいのぼり」による 感電事故を防止しましょう!

お子様の元気な成長を祝う  
こいのぼりの季節が近づきました。



ところで、こいのぼりの竿が電線にさわったり、  
倒れかかって感電事故をおこすことがあります。  
こいのぼりをおたてになるときは次のことにご注  
意ください。

- ◆竿は金属製のものより、よく乾いた竹や木の  
ものにしましょう。
- ◆こいのぼりや吹き流しが、電線に巻きつかない  
よう、電線からなるべく離れた場所にたてましょ  
う。
- ◆万一、こいのぼりや吹き流しが、電線に巻きつ  
いたり、竿が電線に倒れかかったときは、絶対  
に手を触れないで、もよりの四国電力営業所へ  
ご連絡ください。

## No. わが家のアイドル (152)



お父さん 律朗さん  
お母さん 美香さん

濱田 風希ちゃん  
(瓜生谷)  
平成7年6月23日生  
1歳10カ月

こんにちは、風希です。  
ドリカムの「ラブラブラ  
ブ」と、「風おこし音頭」が、  
大好きです。只今おじいちゃん  
と、吟詠も特訓中です。  
みんな僕の歌を、一度聞き  
に来てネ!



お父さん 一寿さん  
お母さん 恵さん

久保田 渚ちゃん(中野)  
平成7年6月18日生  
1歳10カ月

はじめまして渚です。  
毎日、「ワンワン」と  
言いながら歩きまわって  
います。  
とっても元気な私です  
が、少し、おねえちゃん  
らしくなってきたこのこ  
ろです。

### 「いじめ」・体罰等 子どもの人権問題に関する 12時間電話相談

- 相談内容 子どもの人権問題に関するあらゆる相談  
(無料・秘密厳守)
- 日 時 平成9年5月15日(木)  
午前9時～午後9時
- 電話番号 フリーダイヤル  
0120-025-550
- 相談担当者 人権擁護委員 弁護士  
法務局職員
- 主 催 松山地方法務局  
愛媛県人権擁護委員連合会

## 大谷銘柄米生産研究会が 優良賞に輝く

平成八年度の愛媛県良質米共励会の表彰式が三月十九日、松山市で開かれ、大谷銘柄米生産研究会が優良賞を受賞しました。

これは、消費者のニーズが良質・良食味米へと要望が強くなつていく中で、愛媛県の高品質銘柄米産地を育成するため、品質(食味)及び生産性向上の面から、生産技術など他の模範となる農家・集団をたたえ、その意識高揚を図ることを目的として実施されているものです。

大谷銘柄米生産研究会は、コシヒカリ、あきたこまち、こいごころ等銘柄米の生産研究また、有機低農薬栽培の長年の取り組みが評価を受けました。

現在では、生活協同組合等とも連携され、独自の販売も続けられています。

近年の自由化等による厳しい米情勢の中で、今後のさらなる活動に期待します。

おめでとうございました。

保健センターでは、家族の健康を管理しておられるお母さんに、乳児期から、健康的な食生活を実践してもらえよう、下記の日程で竹の子クッキングを開催します。ご近所、お誘い合わせてご参加ください。

参加を希望される方は、左記へ電話でご連絡ください。日程表をお送りします。

募集締切：5月16日(金)  
肱川町保健センター  
☎3412340

## 竹の子クッキング参加者募集

1. 開催期間……平成9年6月～11月  
(8月除く5回)  
午前9時30分～午後1時
2. 開催場所……肱川町公民館実習室
3. 対象者……乳幼児・幼稚園児・小中学生を持つ母親
4. 参加料……無 料
5. 持ってくるもの…米1合、エプロン

## 肱川町ボランティア登録のお知らせ

\*\*\*\*\*

肱川町では、ボランティアに興味や関心があり、積極的に参加していただける方を募集しています。あなたも、ボランティアに登録しませんか。

- 1 活動内容
  - 町内の独居老人・寝たきり者・身体障害者等弱者に対する福祉ボランティア活動。
  - 町内外各種行事のイベント等のボランティア活動。
- 2 応募資格
  - ボランティアに興味や関心のある中学生以上の方。
- 3 申込み方法
  - (1) ボランティア登録申込書用紙に必要事項をご記入ください。  
\*用紙は、役場(風おこし産業課)にあります。
  - (2) 18歳未満の方は、保護者の承諾を得るようにしてください。
  - (3) ボランティア登録者は、ボランティア保険に加入することができます。  
\*年間500円(自己負担)
  - (4) ボランティア登録についての申込みは、年間を通して行っています。
- 4 お問い合わせ・申込先  
〒797-15 肱川町大字山鳥坂74番地  
肱川町役場(風おこし産業課)「肱川町ボランティア」係  
電話 34-2311, FAX 34-2454

## 事業主のみなさまへ

労働保険料(労災保険・雇用保険)の申告・納付はお済みですか。

平成9年度の年度更新手続きは、4月1日から5月20日までです。

期限内に正しい申告・納付を!

申告・納付のお問い合わせは、愛媛労働基準局労災補償課(089-935-5200) 愛媛県雇用保険課(089-941-2111)または最寄りの労働基準監督署まで。

## マスコミ等に報道・掲載された肱川町

- 3/11 愛媛朝日テレビ ニュースBOX 中野小緑の少年隊巣箱かけ
- " NHKテレビ ニュース "
- 3/13 愛媛新聞 四季録 議論による向上 坂根 修
- 3/17 NHKテレビ えひめイブニングニュース 花時計の花の植え替え
- 3/18 愛媛新聞 四季録 平等思考 坂根 修
- 3/25 " " 夢の鶏牧場 "
- 3/27 " 鹿野川荘
- 3/31 テレビ愛媛 ザヒューマンビデオコーナー 大谷子供文楽



# 社協だより

肱川町社会福祉協議会  
☎ (0893) 34-2340

## 平成九年度計画・予算決まる

一般会計 九、三二八、〇〇〇円  
特別会計 一、六九六、〇〇〇円

三月十八日、理事会と評議員会を開催し平成九年度の事業計画・予算を決定しました。

我が国は本格的な少子、高齢化社会を迎えつつ、誰もが安心して暮らせる福祉社会の実現が求められています。今日経済的に繁栄して豊かになる一方、何か心の拠り所を求めようになつてきています。これからは地域のボランティアグループなどと協力しあって、給食サービス、独居老人、ねたきり老人宅の訪問など一緒にサービスを創る仕事を推進することと家族家庭の重要性を強調した福祉環境づくりを展開することが必要と考えられます。関係機関と密接な連携をはかりながら、地域福祉、在宅保健福祉活動を推進します。独居老人、ねたきり老人等を中心とする高齢者問題、母子父子家庭及び障害を持つ方々の抱えている問題、低所得世帯に対する在宅福祉サービスの充実強化

### 心配ごと相談

心配ごと相談は、毎月五日と二十日、公民館にて午後一時より開所しています。民生委員さんが担当しております。秘密は厳守されますので、気軽にご利用してください。また、相談内容によっては弁護士さんと直接相談することも出来ます。費用は無料です。困っている事があれば何でも相談してください。毎月五日は行政相談も合わせて行っています。  
(注)五日、二十日が休日の場合は翌日になります。

### 町老連総会

▽日 時 五月九日  
午前九時  
▽場 所 肱川町公民館

### 社会福祉協議会へ

#### ご芳志

当協議会に、次の方からご寄付を頂きました。  
福祉関係事業に活用させて頂きます。誠にありがとうございます。  
下鹿野川 森岡マチエ様  
廣 常 清水萬喜男様  
汗 生 中野 真二様

### 一輪の花に世界を観る

愛媛県生涯学習推進講師  
西岡 千頭

#### 敗戦直後の日本兵

思えば昭和二十年の八月十五日私たちは生地獄のビルマ戦線において敗戦を迎え、以来復員の日までの約二年間、全く乞食同然の姿で苦しい労役に服してきた。当初は一日の配給米は一合にも足らず空腹をかかえての労働であったから英印軍のキャンプへ到着するや否や直ちにゴミ捨て場に群がり残パンをあさるといふあわれな状態であった。

#### 英印軍キャンプ一片のパン

そんなある日のことである。キャンプの長(インド人の准尉)が私を呼んでいるので急いでかけて行くと、「君は指揮官か」というから「そうだ」と答えると彼は次のようにいった。「私は日本軍が降伏

する八月十五日まで日本軍の捕虜であった。当時のひもじさは今も忘れない。この頭の傷は、空腹のためよめいたとき、日本兵に銃でなぐられたときのものである。私はこのキャンプのサブライチャー(給食担当責任者)である。あなた達がこの部隊のキャンプへ作業に来ている間は、毎日必ず昼食を給与するからゴミ捨て場へは行かぬようにして欲しい」と。そのときに給与されたパンの味は五十年後の今日でも忘れることはできない。そして日本軍の敗北を心の中で認めはじめたのは実にこの日からのことであった。

#### 日本兵に肩入れした英人中佐

また別の日の作業のときである。その日は小雨が降っていたが、二人の日本兵が一本の木材をかついで細い畦道を通って、二人の足を滑らしてよろめいた。二人のすぐ後を歩いていたのはイギリス人の中佐であったが、日本兵がよろめいた瞬間、間髪を入れずサツと木材の下に肩を入れた。そして広い道路へ出るまで共にかついで歩き、さりげなく去って行ったのである。ほんの一瞬の光景であったが、このときほど大きい衝撃を受けたことはなかった。私の心の中における日本軍の敗北感はいよいよ深いものとなっていった。

#### 日本兵の遺体に

敬礼する英印軍兵士

更に数日後のことである。一人の日本兵が死亡したのであったがその葬儀のために私たちの部隊には一日の休暇が与えられ、葬儀に必要な一切の器材も給与された。葬儀が終りいよいよ遺体を載せたトラックが火葬場に向かって出発をした。その時である。キャンプ内を歩いていた英印軍の兵士たちは、それぞれの場に立ちどまり、直立不動の姿勢をとって遺体に向かって敬礼をしているではないか。私の胸には大きい感動がこみ上げてきた。何という敬虔な姿であろうかと。国境を越え民族を越え人間愛の発露であり、生命に対する畏敬の念の表現である。このときにおいて私の心の中における日本軍の敗北は決定的となった。戦いの勝敗を決するものは果たして武力のみであろうか。一国一民族の勝敗を決するものが軍事力の優劣である等と考える者がおるとすれば時代錯誤も甚だしいことはいままでもない。一国一民族の運命を決するものは政治・経済・社会等の一切をふくめた文化の力であり、民族のもつ世界観の高さと深さにあると思う。物質的繁栄の中にある今日の日本人が忘れていっているのは一体何であろうか。それは心であり、精神であり、思想である。今こそ真の日本人の自覚に立って世界に眼を開き、雄渾なる精神文化の興隆のために奮起すべき秋であると思う。  
(すばる星空友の会会長)

# 林業山村活性化林業構造改善事業 【総合型林業構造改善事業】取り組み報告

指定年度：平成4年度 事業実施年度：平成5年度～

## 平成8年度事業実績

事業種目	事業主体	事業費 (千円)	事業内容
地域協議会活動事業	肱川町	359	協議会開催 啓もう普及活動(林構だより) その他
林業担い手組織化 活動事業	肱川町 森林組合	892	担い手組織化会議 研修会・講習会開催 人材派遣・交流
林業生産施設 整備事業	〃	28,282	素材生産用機械・トラック 基盤整備用機械・バックホー
計		29,533	



○協議会開催  
営農林推進会議において全体計画の内容や年度ごとの事業計画の確認を行うとともに、検討協議を行う。

肱川町では、地域の基幹産業である林業の振興を図るため、林業構造改善事業等に積極的に取り組み、活力のある町づくりに努めているところです。  
昭和四十三年度に第一次林業構造改善事業に取り組んで以来、第二次林構、新林構、現在の活性化林構(総合型林業構造改善事業)と、これまで数々の事業を展開してきました。  
四年目を迎えた平成八年度には、地域協議会開催などのソフト事業のほか、林業生産用機械を導入する事業を総事業費二千九百五十万円余りで実施しました。  
今号では、その実施状況をご報告します。

# 林構だより

編集・発行  
肱川町



## 林業 生産施設

## トラック 導入

間伐を中心とした木材生産を促進するため、森林組合に新しくトラック(七・八ト車、五・八ト積み)二台を導入しました。  
このトラックは、グラップルを装着しており、材の積みおろしが便利になっています。  
木材運搬の効率アップを図り、計画的な素材生産を目指します。



(トラックへの積み込み風景)

## 林業 生産施設

## バックホー 導入

毎年計画的に整備している林道・作業道の、効率的な維持・管理を図るため、森林組合にバックホー(〇・二五立方メートル)を一台導入しました。

このバックホーには、グラップル・刈払機・ウインチなどを装備しています。これにより、作業道等の開設はもろろん、路網を適正に管理しながら有効に活用することが期待されます。



(バックホーでの作業風景)



研修会・講習会

椎茸生産研修

『私の椎茸栽培』

平成の花咲じいさんになろう』



芝茂氏

〈経歴〉

- 昭和四十二年に三人で椎茸共同生産を始める。
- 年平均十三万個植菌(多品種栽培)
- 昭和四十四年 集材機購入
- 昭和五十四年 モノレール購入
- 昭和六十年 運搬車購入(乾燥場二棟、乾燥機六台で、エビラ二四〇枚分)

三月二十八日、農林会館集會室において、広見町の芝茂先生を講師に迎え、「私の椎茸栽培、平成の花咲じいさんになろう」と題した講習会を開催しました。

芝氏は、昭和八年生まれの六十三歳で、年間一二〇〇kgの乾椎茸を生産しながら、愛媛県森林組合椎茸生産者連絡協議会の副会長として活躍されている方です。新しい栽培方法を取り入れ、またモノレールの徹底利用により、労力、コストの低減を図り、独特な椎茸栽培をされています。

講演の概要についてご紹介いたします。

〈栽培内容〉

- 品種(一〇一、一一五、一七〇、二四一、二二〇、オガ成形菌、一二二、二九〇、九〇八、一六〇五、一六〇六、春秋二号・三号)
- 乾燥機(リーダー号・三〇枚、ニッシン・六〇枚、菌興号・六〇枚、同・TC四五枚)



- ほだ場(品種の特性によって選定が大事)
- 生産量(八〇〇kg〜一七〇〇kg)
- モノレールの利用

昭和六十三年に一台購入し、原木出し、伏込み、ほだ降ろし、ほとんどモノレールを利用。自分でレールの敷設、撤収を行い、これまでレールの移動は百回を越え、延べ一三〇〇kgを敷設した。

- ・急傾斜地、岩場、林内でも、安全に運搬できる。
- ・移動(付替)が簡単で一〇〇kgの敷設が一人役でできる。
- ・凹凸に左右されず岩場でも敷設できる。
- ・中間は運転手がいらぬ。

垂直立て

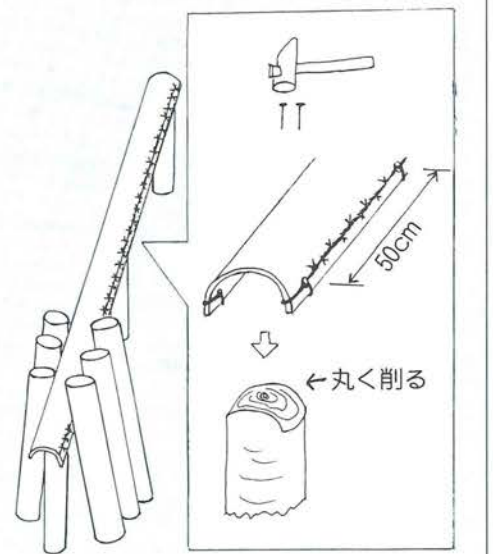

○ほだ木の垂直立て(垂直に近い立て方)

宮崎県高原町の田中久雄氏を訪問以来、竹と有刺鉄線による垂直立てを実施している。

(三年目)

- ・ほだ場面積が少なくすむ。
- ・狭いほだ場でも大量のほだ木を収容。
- ・椎茸の収穫が楽である。(ほだ木が独立して立っているので一本外してもくずれない)
- ・足が横を向いた良い椎茸が出来る。
- ・袋かけが楽である。(茸とほだ木がくっついていないので、袋をはさみ込むだけでよい)
- ・害菌の発生が少なく、伝染しにくい。
- ・散水の効率が良い。

- ・欠点としては、材料(竹、有刺鉄線、杭)がいろいろ、多少手間がかかる。

○散水

散水施設を利用して、椎茸原木の成長促進、原基形成促進、茸成長促進、枯死防止を図る。

- ・散水は、適度が大切。(水のかけ過ぎ・不足、無用な散水は、ほだ木を早く老化させる)

○年間労働

椎茸一〇〇日、稲作一〇〇日、その他五〇日

以上ですが、今回の講演で芝氏の椎茸生産の熱意と意欲、こだわりをみたような気がします。芝氏の良いところを取り入れ、自分独特の栽培方法への手掛かりになればと思います。

(肱川町森林組合 土居裕二)

# 農林だより

編集・発行  
J A 肱川  
肱川町森林組合

## J A 育苗センター活気づく!!

野や山が活動を始め、いつしか緑いろに変わって来た。J A の育苗センターでは三月二十六日に播種した「あきたこまち」の苗は順調に生育を始め、育苗センターの全ハウス内は緑のジュータンを敷きつめたようになっている。今年も、全部で二万一八〇箱の計画をしております。

全国的に米はあまりきみになつており米の販売競争が厳しくなつ

て産地間格差が一段と拡大する傾向にある。

消費者が望む良食味米の米づくりに努めるため、人気の高いコシヒカリ、あきたこまち、新品種のこいごころを中心とした栽培指導を行っていききたい。

特に早生米の高価有利販売に努めると共に産地指定を行い銘柄米づくりに頑張つて参りたいと思ひます。

どうか生産者の皆さんも栽培指針を Handbook にして良質米の生産にご努力ください。



J A 育苗センターハウス



全ハウス内で順調に生育している早生種(あきたこまち)

### 水田初・中期一発処理除草剤

## スパークスター1キロ粒剤

- 成分：ピラソスルフロニエチル… 0.3%  
エスプロカルブ… 15.0%  
プレチラクロール… 4.5%  
ジメタメトリン… 0.6%
- 普通物

### 1 1キロ粒剤の特徴

10アール(1反)当たり1kgの散布で安定した除草効果

1キロ粒剤は10アール当たり1kgの散布(従来粒剤の3分の1の量)で、従来の3kg粒剤と同様に、優れた除草効果と水稲に対する選択性を示します。

#### 散布効率が向上

従来の3kg粒剤よりも粒が遠くまで到達するので、1回の作業でより広い面積に散布できます。同じ量で従来の3倍の面積を散布することができるので、広い面積を散布する場合は薬剤の詰め替え回数が少なくなり効率的です。

#### 軽量なので作業が楽

同じ面積を散布するのに必要な薬量が従来の3分の1に軽量化され、作業が楽にでき、散布労力が軽減されます。

#### 軽量、小型なので持ち運びが楽

必要な薬量が従来の3分の1に軽量化され、持ち運びが楽にできます。また1箱の規格が24kg(3kg×8袋)から12kg(1kg×12袋)になったため、箱での持ち運びも楽になります。さらに容量が小さいため、保管場所のスペースも少なく済みます。

### 2 上手な使い方のポイント

#### 1. 散布時期

代かき田植 5日 7日 12日 15日  
田植が5月上旬までの地域 **使用適期**

代かき田植 5日 7日 10日 15日  
田植が5月中旬以降の地域 **使用適期**

← 使用時期(ノビエ2.5葉期まで) →

#### 2. 散布量

10アール当り1kg(1袋)で十分な効果があります。

- 代かきはいないに行ってください。
- 浅植にならないよう植付はいいに行ってください。
- 補植は薬剤散布の3日前までに終わらせてください。

# 健康だからこそ、知っておきたい自分のからだ

## 人間ドックで健康チェック！

日本は今、かつてない高齢化社会を迎えています。しかし、一方では、がん、心臓病、脳卒中等の成人病が今まで以上に増加する傾向にあります。これらの成人病の予防のためには、健康的な生活習慣を築くことが第一です。それともう一つ大切なことは早期発見・早期治療に努めることです。自覚症状のほとんどない時期に異常を発見し、治療することが成人病の予防には何よりも効果的なのです。

### 厚生連人間ドックのご案内

- 最新鋭の検査設備により、高水準のデータを迅速に提供します。
- 検査結果はその日のうちに専門の医師が判定し、本人にお渡しします。
- コンピュータの導入により過去の個人データも一括管理し、継続的に健康状態をチェックいたします。
- 新しく前立腺がんと甲状腺疾患の検査項目を設置しました。

コース名	ドック名	一般料金	組合員料金	オプション検査
基本コース	1日ドック	37,000円	—	頭部CT 8,000円
	1泊2日ドック	55,000円	50,000円	含む
女性コース	1日ドック	39,000円	—	頭部CT 8,000円
	1泊2日ドック	65,000円	52,000円	含む
胸部CTコース	1泊2日ドック	66,000円	55,000円	含む
腹部CTコース	1泊2日ドック	66,000円	55,000円	含む

(消費税別、1泊2日ドックには、宿泊費含む)

J A 愛媛厚生連健診センター  
〒790 松山市鷹子町533-1  
TEL 089(970)2070

人間ドックへのお問い合わせ、お申込みは、  
最寄りのJA窓口か、  
フリーダイヤル **0120-874-702** まで  
ちょっとひとときおはなし な～に

### 5月集配予定表

- 5月1日(木) 大谷方面
- 5月6日(火) 宇和川北方面
- 5月7日(水) 中津方面
- 5月8日(木) 宇和川南方面
- 5月13日(火) 月野尾・小藪方面
- 5月14日(水) 岩谷方面
- 5月15日(木) 大谷方面
- 5月20日(火) 宇和川北方面
- 5月21日(水) 中津方面
- 5月22日(木) 宇和川南方面
- 5月27日(火) 月野尾・小藪方面
- 5月28日(水) 岩谷方面
- 5月29日(木) 大谷方面

### 5月醤油配達予定表

### LPG配達予定表

- 5月9日(金) 本所地区
- 5月16日(金) 宇和川方面
- 5月2日日(金) 大屋敷・大平
- 5月6日(火) 上石丸・師走野・下小藪・中野
- 5月8日(木) 藤野原・町
- 5月10日(土) 八重栗・上森山・大成・正山
- 5月12日(月) 久保
- 5月14日(水) 嵯峨谷・見の越
- 5月16日(金) 中津・小倉
- 5月19日(月) 広常・影地
- 5月21日(水) 森・朮栄・硯・久下
- 5月23日(金) 臼石・上小藪・中小藪
- 5月26日(月) 中居谷・嘉城・共栄
- 5月28日(水) 大駄場・柳・郷
- 5月30日(金) 全敷水・菟野尾



優良材生産は直材づくりから!



椎茸生産はクスギ林造成から!

県森連市況		平成9年3月27日				大洲木市より (単位㎡当り:円)	
長さ	末口径	スギ		ヒノキ		マツ	その他
		直	曲がり	直	曲がり		
4 m	7 cm下	本 419	本 230	本 538	本 340		
	8 cm上	本 567	本 476	本 776	本 767		
	13 cm上	23,800	-	44,900	-	18cm上 22,000	
	18 cm上	21,400	-	44,400	-	24cm上 26,000	
3 m	24 cm上	21,700	-	45,800	-	30cm上 36,000	
	7 cm下	本 160	本 120	本 208	本 146		
	8 cm上	本 340	本 340	本 354	本 354		
	11 cm上	16,200	-	21,600	-		
	13 cm上	21,600	-	37,900	-	18cm上 20,000	
2 m	18 cm上	20,000	-	36,200	-	24cm上 23,000	
	24 cm上	16,800	-	-	-	30cm上	
	7 cm下	本 70	本 -	本 70	本 -		
	8 cm上	本 -	本 -	本 -	本 -		
6 m	16 cm上	8,000	-	22,000	-	13cm上	
	30 cm上	-	-	-	-	30cm上	
	13 cm上	28,000	-	66,100	-		
特選	18 cm上	26,400	-	55,800	-		
				241,000			
備考		足場 1m当たり 円~ 円					
松、一般材は保合相場。 杉、3M柱材は製品の動向により値下り、その他保合。 枝打材、優良材は品薄で強保合							

乾椎茸市況(松山椎茸市場)

市売日...平成9年3月25日  
 市売数量...1,124ケース 22,900kg  
 平均単価 4,202円  
 銘柄別単価

銘柄	価 格	相場	銘柄	価 格	相場
こうこ	6,500 ~ 7,500	強	特用大	3,500 ~ 4,500	保
大厚	4,600 ~ 7,000	強	特用中	4,000 ~ 5,500	強
中厚	5,500 ~ 7,000	強	特用中小	4,000 ~ 5,000	強
中小厚	4,000 ~ 6,500	強	特用小	3,000 ~ 4,000	保
小厚	3,500 ~ 5,000	保	大バレ	3,000 ~ 4,000	保
大ウス	3,800 ~ 6,000	強	中バレ	3,000 ~ 4,000	保
中ウス	4,200 ~ 6,500	強	中小バレ	3,000 ~ 4,000	保
中小ウス	3,800 ~ 5,800	強	小バレ	1,600 ~ 2,500	保
小ウス	3,000 ~ 5,000	保	変形	2,300 ~ 4,100	保
ジャミ	1,600 ~ 3,000	弱	色悪ウス	2,500 ~ 4,300	保
どんこ大	5,500 ~ 7,000	強	色悪バレ	1,700 ~ 3,000	保
どんこ中	4,000 ~ 6,000	強	小粒どんこ	1,800 ~ 2,600	弱
どんこ小	2,800 ~ 3,900	弱	スライス	800 ~ 6,200	強

概況 春子の発生が遅れ出品数は少なく、小葉系の多い市であった。商社の買気は強く、相場は全般に強保合で推移。特に中葉ウス~中厚は強い。バレ系、小葉は保合。小粒どんこ、ジャミはやや弱保合であった。

新任者挨拶



林業改良指導員  
赤松 寛和

はじめまして、私名前は、「赤松寛和」といいます。歳は25でちょっと太めの体格をしております。この度、平成9年4月1日より肱川町森林組合駐在をさせていただきますこととなりました林業改良指導員です。

生まれは松山市で、現在は大洲市の県独自寮(3畳1間)で日々を過ごしております。大洲の暑い夏を二回も過ごしたのでやせたかな?と置いていたら10kg程重くなってしまうました。作業着のズボンのサイズもあれよあれよと言う間に91センチ(ウエスト)!!まで増えました。ももとの大きさは……忘れまして。

趣味は、スポーツ観戦、キャンプ、釣り、スキー等です。プロ野球では、吉田監督率いる阪神タイガース(今年も優勝をねらっています)、Jリーグでは鹿島アントラーズを応援しています。

釣りは、投げ釣りが主流なんです、最近流行のルアー釣り、溪流釣りにもチャレンジしたいと思っています。

大洲に来てから、長浜町担当をしておりましたので、肱川町の地理には正直言って余り詳しくありません。現場で迷子になったら助けを求めるかもしれませんがあやしい物ではありますが、助けてやってください。

また、経験も少なく教えて頂くことの方が多いと思いますが、頑張りますので何卒よろしくお願ひします。

離任のあいさつ



林業改良指導員  
越智 慎吾

謹啓 桜花爛漫の候、皆様方におかれましてはますます御健勝のこととお喜び申し上げます。

さて、この度の人事異動で、肱川町森林組合駐在の席を解かれることとなりました。

在任中は、公私にわたり大変お世話になりました。

一年間という非常に短い期間ではありましたが、肱川の自然の美しさに触れ、また、森林組合の方々を始め、地域の温かい方々の思いやりに触れ、とても楽しく過ごさせていただきました。

今後は、大洲出張所林業課において勤務することとなりますが、肱川で得た貴重な経験や思い出を肥に、誠心誠意努力しますので今後ともよろしくお願ひ申し上げます。

# 今月の農作業

## 野菜

### ピーマンの定植

今年、植付が一〇日早まり五月十日前後に予定されています。

ピーマンは、高温を好む野菜ですから植え付けに注意します。

### 1 植付準備

昨年、二戸で白絹病が発生しました。発生すると有効な農薬がありません。発生が見込まれる場合には植え付けないか、土壌消毒が必要です。また、ほ場の排水を良くする必要があります。暗渠や排水路を設置します。

ピーマンは連作を嫌います。

毎年ほ場を変えることがベストですが、連作となる場合は、十分な土づくりが必要です。植付の一月以上前に十センチあたり堆肥四ノ以上、土壌改良資材(サンライム)を百六十キ投入します。根を十分張らせるための深耕も重要です。

### 2 定植準備

畝作りは天候に左右されるので早めに作ります。植付の二週間前には行います。その場合、畝の深層まで十分に湿っていることが大切です。

### 3 定植

苗令としては最初の花が開く直前から開花した頃です。作業は晴天の暖かい日に行います。

定植時の気温によって後々の生育が変わってきます。

植付は浅植えとし、株元に土やワラ等をかけないようします。株元を乾燥させることが病気の予防に有効です。

ネキリムシで株元が食害され枯れた株も目立ちました。定植時にアドマイヤー粒剤の施用が必要です。

軟弱な苗や老化苗の場合は定植後に二〇〇倍程度の液肥を施します。活着が遅れ、生育の悪い場合は一番果を摘果し、生育を促進します。

大洲地域農業改良普及センター  
主査 河野幸生

## 水稲

### 早期栽培水稲の初期管理

#### 一 基肥の施用

「コシヒカリ」「あきたこまち」は倒伏しやすく、いもち病に弱いので、基肥は控えめにして穂肥重点とします。

「コシヒカリ」でひめ有機ブレンドを一〇a当たり二〇〇〜三〇〇kg、「あきたこまち」で三〇kgを目安とするが、地力や前作に応じて加減します。

#### 二 初期病害虫対策

いもち病、イネミズゾウムシ、ウンカ類対策として、移植当日

にピームアドバンテージ粒剤を箱当たり五〇g施用しておきます。

#### 三 移植と栽植密度

栽植密度はm当たり十八株程度とします。植付本数は株当たり三ノ四本とします。本数が多いとひ弱な分げつとなり、病気の発生や倒伏の原因となります。

また、補植は連続した欠株がない限りする必要はありません。欠株率が五ノ程度以内であれば収量に影響はありません。

#### 四 除草剤散布

移植後、カルシヨットフロアブルでは三ノ五日後、ウルフエース粒剤で五ノ七日後、スパークスター粒剤で七ノ一〇日後に散布します。

散布後三ノ五日間は湛水を保ち、落水やかけ流しをしないようにします。

散布量はフロアブル粒剤で一〇a当たり五〇〇ml、粒剤で一kgとします。

#### 五 除草剤散布の注意点

今年から発売される粒状タイプの除草剤は、全て一kg剤に変わります。従来は一〇a当たり三kg散布でしたが、散布量は一kgに変わります。散布量を間違えないよう注意して下さい。

移植後は活着するまで深水とし、低温時に備えます。

#### 六 移植後の水管理

大洲地域農業改良普及センター  
技師 弓達 隆

## 果樹の管理

### 栗の栽培

#### 接ぎ木後の管理

接ぎ木を成功させるためには、接ぎ木後の管理が大切です。

発芽後の新梢は、毛虫はぞうむし等に食害を受けたり、せつかく活着した新梢が枝折れしたり、芽かきが遅れて生育不良となる場合があります。接ぎ木後は定期的に巡回し、病害防除や、誘引、芽かぎを行い、丈夫な樹づくりを行いましよう。

#### 防除

近年、害虫が増える傾向にあります。特に、四月はクスサンの重要な防除時期です。四月下旬頃卵がふ化したら、早めに防除しましょう。防除が遅れると効果がなくなります。

薬剤は、ディブテックス(水)の一〇〇〇倍(一〇〇リットル当たり一〇〇ml)で対応します。

## 畜産

イタリアンライグラスのサイレージ調整と安定した夏作飼料作物栽培

#### 1 イタリアンライグラスサイレージ調整

秋播きしたイタリアンライグラスは、夏作のことを考慮すると最後の刈り取りとなる。

刈り取りは、高栄養生産が期待できる出穂期を中心とするが、天気予報に十分留意し、雨が続き調整作業に支障をきたすようであれば少々早くても刈り取る。

イタリアンライグラスを乾草に調整する場合、刈り取った圃場において三ノ四日晴天の下で数回反転を行う必要がある。

サイレージに調整する方法もあり、サイレージの原料としては、発酵品質が良く、家畜も好み栄養価も高い。またトウモロコシやソルガムのサイレージに比べ蛋白質含量が多い特徴がある。

刈り遅れや雨にぬれたものはサイレージの品質を低下させるため、乳酸菌、ぎ酸及び糖蜜等の添加物を使用すると良い。

以上のことから「良質良質サイレージづくり」の基本励行しましょう。

#### 2 夏作飼料作物の作付け

すでにトウモロコシやソルガムの播種適期となっているが、天候不順であっても無理な作業を進める必要はない。特にソルガムは利用目的にもよるが、八月上旬まで播種が可能であり、夏作栽培のポイントである台風被害回避を大前提に適切な草種や品種を組み合わせた安定した飼料作物栽培を行うことが大切である。

大洲地域農業改良普及センター  
技師 高野 政明



## 健康で文化のかおる まちづくりを目指して

### 平成九年度公民館活動方針

公民館では、平成九年度の活動方針を次のとおり策定しました。公民館がもつ、コミュニティセンター、学習センター、情報センターとしての機能が十分に発揮されるよう、施設・設備の整備、活動内容の充実に努めます。公民館の学習・文化・スポーツ等の各事業に積極的にご参加くださるようお願いしております。

#### ◎基本方針

「一人ひとりの心に風を」と展開されている「風おこし運動」の理念に基づき、

●コミュニティセンター、学習センター、情報センターとしての公民館の機能充実につとめ、市民の教養の向上、健康の増進、情操の純化を図る公民館活動を展開する。  
●風おこし運動パートIIにそって、関係する各事業を推進する。

#### ◎重点目標

- 1 幼児教育
  - 幼児期の教育は、生涯にわたっての人間形成の基礎事業である。
  - この役割をはたす親の家庭教育の知識・技術・態度に関する学習機会・情報の提供に努める。
- 2 少年教育
  - 子供会や少年団活動をとおし、役割分担、協同意識を育て、自主性や協調性を高めるたくましい「肱川っ子」を育てる。
- 3 青年の学習
  - サマースクール
  - 健康マラソン
  - スポーツ少年団
  - 野外活動交流
  - 仲間意識を高め、明日の肱川を担う青年としての教養を高め、社会的役割と責任を自覚する青年の育成をめざす。
- 4 成人の学習
  - 自己啓発、向上を図ろうとする一人ひとりの意欲と自主性にもとづく学習の場、地域課題・生活課題に応じた学習機会を提供し、活力ある地域づくりをめざす成人の育成に努める。
- 5 婦人の学習
  - 健全な家庭づくりと地域における婦人の役割を正しく認識し、教養を高め、輝きのある婦人の育成をめざす。
- 6 高齢者の学習
  - 女性グループの育成（文化、料理、スポーツ等）
  - 高齢者の著しい肱川町にあって高齢者の果たす役割は大きい。
  - 自己の健康を維持し、地域における役割の自覚、社会の変化に対応できる学習活動、諸活動への参加意欲を高める学習活動をすすめる。
- 7 図書活動
  - 読書を通して心豊かな人間性を培い、お互いの心のふれあいを図りながら住み続けたい町、新しい町を創造するために図書活動の充実にさらにもすすめる。
- 8 国際感覚啓発活動
  - 国際感覚を養う学習機会を提供し、視野を広くもつ人材の育成を図る。
- 9 同和教育
  - ホームステイ
  - サマースクール
  - 肱川国際風フェスティバル
  - 英語教室
  - すべての住民が同和教育を国民的課題として受けとめ、自己の変革を図ると共に、生活の中でその解決に努力するよう人権意識の高揚を図る。
- 10 視聴覚教育
  - 町職員の間和啓発活動
  - 同和教育啓発活動
  - 子供会育成事業
  - 町公民館の視聴覚器材並びに大洲視聴覚センターの十六ミリ映画やビデオテープ等を各講座・学級に教材として積極的に活用する。
- 11 文化活動
  - 「文化の香る町」をめざして、文化グループ・サークルの育成を図る。

- ◆事業
  - わんぱく学級
  - 緑の少年隊

- ◆事業
  - 地域文化・芸能活動への参加
  - 青年団交流、育成、青年だより「ASUKA」の発行支援、国内研修
  - 公民館事業運営協力

- ◆事業
  - お四国学級
  - 明老大学
  - 創作館活動
  - クロックェー大会
  - グランドゴルフ大会
  - 単位老人クラブ学習活動の支援

- ◆事業
  - 第8回「熱き風 心を開く人権集会」
  - 校区別同和教育懇談会
  - 同和問題懇談会
  - 企業・事業所・各種団体の同和教育
  - 町職員の同和教育
  - 同和教育啓発活動
  - 子供会育成事業

- ◆事業
  - 文化協会の育成
  - 地域文化の掘りおこし
  - 文化芸能発表会

### 平成9年度 社会体育活動計画

#### ◆スポーツ大会

開催日	大会名	開催場所	備考
5.6～ 毎週月～金	第25回 町内ソフト ボールリーグ戦	町民運動場	第1試合19時30分から 第2試合20時50分から
5.18(日)	少年キックベースボ ール大会	町民運動場	予備日5月25日(月)
5.18(日)	少年ニュースポーツ 大会	トレーニング センター	予備日5月25日(日)
6.1(日)	町内バレーボール 大会	トレーニング センター 予子林小体育館 大谷小体育館 正山小体育館 中野小体育館	
6.1(日)	町内レクリエーショ ンバレー大会	脇川中体育館	
6.6(金)	第4回グラウンドゴ ルフ大会 (スポレク'97八幡浜 大会予選)	町民運動場	
6.22(日) 予備日 6.29(日)	第18回町内クロッケ ー大会 (スポレク'97八幡浜 大会予選)	町民運動場	老年I部(60才～70才) 老年II部(70才以上) 一般の部 (年齢制限無し)
10.10(金)	第37回町民運動会	脇川中学校	予備日10月12日(日)
11.16(日)	第13回ふれあいまつ り グラウンドゴルフ大 会	脇川中学校	
1.25(日)	第17回健康マラソ ン大会	脇川中学校	
1.25(日)	第18回脇川駅伝大 会	脇川中学校	

#### ○その他の大会

開催日	大会名	開催場所	備考
9.7(日)	スポレク'97喜多郡大 会 (スポレク'97八幡浜 大会予選)	内子町	
10.5(日)	スポレク'97八幡浜 大会	大洲市	一般競技、クロッケ ー等(同日開催)
11.2(日)	スポレク'97愛媛県 大会	県運動公園	

- 12 文化財の愛護活動
  - 県・町指定文化財の保存と理解・啓発に努め、郷土に伝わる年中行事・伝統芸能の傳承を図る。
  - 事業
    - 鎮魂神楽公演
    - 大谷文楽公演
    - 民俗文化財記録
    - 盆踊り等傳承
- 13 展示・広報活動
  - 展示活動
    - 学習情報の提供、グループ活動の作品展示、芸術文化事業の情報提供
  - 広報活動
    - 公民館報の毎月発行
- 14 社会体育
  - 年間を通して各グループ、サークル作品の展示
  - 公民館報の毎月発行
  - 各世代に応じた社会体育を推進する。
  - 事業
    - 各種スポーツ大会の開催
    - 生活運動の推進
      - 各機関・団体との連携により生活運動を推進する。
      - 冠婚葬祭を中心とする生活改善運動
      - 分煙運動の推進
      - あいさつ運動
      - 国旗を掲げる運動
- 15 生活運動の推進
  - 冠婚葬祭を中心とする生活改善運動
  - 分煙運動の推進
  - あいさつ運動
  - 国旗を掲げる運動
- 16 「新しい町創造計画」の展開
  - 「新しい町創造計画」の中「行財政の効率化」にもとづく組織機構簡素合理化の推進。
  - 地区組織の整理合理化における分館組織の見直し。
- 17 花いっぱい運動の展開
  - 花と緑を育み、美しい風景をみながら共有する花のまちづくり運動の展開
  - 管理しやすいくみんなが手軽に参加できる花づくり運動
  - 地域の拠点となる施設や幹線道路への植苗(樹)
  - グループを中心とした花いっぱい運動

## 「学ぶ」「こと」「体を動かす」ことが「若さ」の秘訣

平成八年度(第十二期)明老大学の閉講式を三月十四日行いました。今年度の受講者は二十二名、うち二名は昨年から引き続きの受講です。今年は八月より月一回講座を行いました。今回は最終講座で、料理づくりに挑戦しました。普段は料理はされないであろう男性陣も混じって料理しました。

閉講式では、館長より修了証書が渡され、町長、福田社会福祉協議会長があいさつされました。一月二月の二回にわたって製作した「焼き物」も完成し、届けられました。

この後、受講生のみなさんは、明老大学の思い出等を語っていました。

「学ぶ」と「体を動かす」ことが、「若さ」を保つ秘訣ではないでしょうか。



日ごろ慣れない料理に取り組む男性陣



陶芸作品

明老大学

# 町内教職員の異動

町内の小中学校で異動があり、十五人の先生が転出され、十四人の先生が着任されましたので紹介します。  
なお町内異動の方の紹介は省略しました。

## 中野小学校

●事務職  
主査 西原 誠  
(正山小学校より)

○転出等  
専門員 宮下 保則  
(五十崎小学校へ)

## 正山小学校



教諭 大江 恭助

○前任校  
内子町立大瀬小学校  
○趣味特技 車・バイク・パン  
コン他いろいろ  
○ひとこと 風の町肱川町へ天  
気のいい日は、バイクで風を  
感じながら通勤させていただ  
きたいと思っています。よろ  
しくお願ひします。



主事 本多 由美

○前任校  
長浜町立出海小学校

○趣味特技 お菓子作り  
お箏をひくこと

○ひとこと 初めての転勤で不  
安に思う事もありますが早く  
肱川町に慣れて仕事をがんば  
りたいと思います。

○転出等  
教諭 西山 明美  
(大谷小学校へ)  
教諭 大久保喜久美  
(大洲市新谷小学校へ)  
教諭 宇都宮彰一  
(白滝小学校へ)  
事務職主査 西原 誠  
(中野小学校へ)

## 大谷小学校



教頭 三好栄美子

○前任校  
野村町立溪筋小学校

○趣味特技 手芸

○ひとこと 十四年前に肱川町  
でお世話になっていました。  
新たな気持ちで誠心誠意頑張  
りたいと思います。よろしく  
お願ひいたします。



主事 二宮富貴子

○前任校  
内子町立村前小学校

○趣味特技 旅行、スキー等

○ひとこと よろしくお願ひ  
します。

教諭 西山 明美  
(正山小学校より)  
養護教諭 吉岡 薫  
(肱川中学校より)

○転出等  
教頭 樋内みどり  
(榊小学校へ)

教諭 土井佐知子

## 岩谷小学校

(城川町魚成小学校へ)  
養護教諭 亀井 京子  
(子子林小学校へ)



教諭 ひろか 山崎 裕加

○前任校  
内子町立村前小学校

○趣味特技 音楽・映画鑑賞

○ひとこと 中学を卒業して十  
六年ぶりに帰ってきました。  
歳だけは重ねていてもまだま  
だ未熟者です。どうかよろし  
くお願ひします。

○転出等  
教諭 渡辺みどり  
(五十崎小学校へ)

## 子子林小学校

●養護教諭 亀井 京子  
(大谷小学校より)

○転出等

養護教諭 森岡香代子  
(肱川中学校へ)

## 肱川中学校



教頭 内藤 信男

○前任校  
野村町立野村中学校

○趣味特技 スポーツ・つり

○ひとこと 宇和町の生まれで  
すが、肱川流域の人間として、  
親しくおつきあいをお願い  
いたします。



教諭 峰田ひさえ

○前任校  
長浜町立長浜中学校

○趣味特技 映画鑑賞

○ひとこと ゼロからのスター  
トをきりたいと思います。宜  
しくお願ひします。





教諭 築山 恵司

教諭 岩本 留美  
(野村町惣川中学校へ)  
教諭 山崎 和恵  
(内子町大瀬中学校へ)  
養護教諭 吉岡 薫  
(大谷小学校へ)

幼稚園・事務関係

○前任校  
内子町立内子中学校  
○趣味特技 釣り  
○ひとこと 新転地で、一生懸命がんばります。



教諭 福樹真由美

○幼稚園  
・中野幼稚園  
助教諭 松岡 佳代  
(大谷幼稚園より)  
・正山幼稚園  
教諭 堀川千賀子  
(岩谷小学校より)  
・大谷幼稚園  
教諭 重岡美須寿  
(中野幼稚園より)

○前任校  
野村町立野村中学校  
○趣味特技 スキー・ピアノ・旅行  
○ひとこと 肱川町は校の花がとてきれいで、毎日見るのが楽しみです。よろしくお願ひします。

○転出等  
教頭 米澤 良幸  
(大洲市蔵川小学校へ)  
教諭 坂本 葉子  
(大洲市大洲南中学校へ)

養護教諭 森岡香代子  
(予子林小学校より)

・岩谷幼稚園  
教諭 上野 順子  
(正山幼稚園より)  
○学校事務  
・岩谷小学校  
係長 上岡 時子  
(大谷小学校より)  
・肱川中学校  
校務員 亀岡 幸子  
(給食センターより)  
・給食センター  
調理員 坪井 友江  
(肱川中学校より)

社会教育・公民館関係

○社会教育課  
社会教育主事 沖野 晃己  
(公民館主事兼務)  
○公民館  
主事補 上田 智子  
(新採)

○町誌編集事務局  
補助員 浅井真由美  
(公民館より)

※社会教育指導員室の移動について  
四月より、社会教育指導員室が歴史民俗資料館に移動しました。  
(☎ 三四一五二七)

ニューフェイス



上田 智子

四月から公民館職員として採用されました。まだ分らないことばかりですが一生懸命がんばりますのでよろしくお願ひします。

川柳入門

「川柳をつくらう」

川柳と俳句との違いは季語があるものが俳句、ないものが川柳といわれることがあります。また、俳句は自然をうたい、川柳は人間を詠むともいいます。これは両者の違いを際立たせるために言われていることです。川柳も俳句も、五・七・五のリズムでつくりまします。最初の五を上五・まん中の七を中七、最後の五を下五と普通呼んでいます。「字余り」とは、この数に対して一つ二つ余分な場合を、また、「字足らず」とは、逆に一つ二つ不足する

場合をさします。注意したいのは中七と、下五は字余りや字足らずにならないように注意したいものです。声に出して詠んでみると、リズムがとれない事が多いはず。俳句も川柳も十七字に事象を凝縮するものです。川柳は原則として口語体でつくりまします。これに対して俳句は文語体が原則です。川柳では俳句の切れ字「や」「かな」のようなものも、原則として使いません。季節は春、外に出る機会も増えます。難しく考えることなく、「あなたも川柳をつくらしてみませんか。」

ファインダー



桜について、今年は大発見をした。それは桜の花が意外に散りにくいということである。

桜がほほ咲き揃った時分に、一夜強い雨が降り雷を鳴らした。ゴロゴロという音を聞きながら「あ、これで今年の桜もおしまいになってしまおう……」という思いが私の意識をかすめた。ところが翌朝、桜は白い花をいっぱいつけ前日とかわらぬ姿で立っていた。地面には、花びらが点々と落ちてはいるが花見を楽しむには十分な咲きぶりである。どしゃ降りの雨に耐える花びらのつき方の強靱さに感心した。そしてそれから又、半日位づつ二日間雨が降ったのに、それでも桜は思ったほど散らずに残っていた。

桜は風もないのに一斉にハラハラと散るものと思っていた私にとってこれは大きな驚きであった。一年かけてゆっくりと準備された花の命は、一回や二回の雨で簡単に散るほどやわらびてきていなかったのである。

これがかもし仮に人の手によって作られ、糊でくっつけられたものであったらとてもこうはいかなかったであろう。自然の造化の妙を強く感じた今年の桜であった。

# 文化活動で「風おこし」

## 第10回 肱川町文化協会 文化芸能発表会

肱川町文化協会主催による文化芸能発表会が三月三十日(日)、午前十時より風の博物館で開催されました。この発表会も今回で十回目を迎えることとなり、風の博物館に会場を移してからは、広い舞台と観客席となり、発表する側も一段と練習に熱が入っているようです。町内には文化協会に入っているサークルが約四十、そのうち今回発表されたのは約二十グループ、約二百人の人たちが日ごろの成果を発表しました。

大谷少年吟詠を皮切りに、輪の会が、「風おこし音頭」が披露されました。また、少年空手では実技があり、低学年が板割りや、瓦割りを披露、なかなか割れず、やっと割れた時には、場内から拍手が起っていました。このあと、風陣太鼓、詩吟、大正琴やカラオケといった各クラブが発表しました。町内の文化グループが年一回こうして発表活動をしています。各グループが同一会場で発表する機会です。お互いの発表を熱心に見ていました。



空手試技 板がなかなか割れません



岩谷大正琴の演奏



輪の会による「風おこし音頭」

### 伝言板

#### 肱川バドミントンクラブ クラブ員募集

○練習日  
毎週 月・木  
午後七時三十分から

○練習場所  
農業者トレーニングセンター

○申込先  
役場 新 実雄  
(三四一三三三)まで

### 自然を再認識

#### 中野小学校 緑の少年隊

三月十一日(火)、中野小学校の少年隊の六年生十六名が、茶堂ルート、風のフォーリー付近に巣箱をかけました。河野森林組合長より、鳥の習性や巣掛けについてのお話があり、子供たちは協力しあって巣箱を付けていました。茶堂ルート完成以来、巣箱かけを実施していますが、今までかけた巣箱の約半数に鳥が入った形跡があったようです。子供たちは、「巣箱かけは疲

れたけど楽しかった。また、何度もかけ直してやっとかけることができた。しかし、落ちない心配です。」と感想を寄せてくれました。

最近の子供たちは、自然にふれる機会がすくなくなつたようです。こういった活動を通して、肱川の自然を再認識してほしいものです。



巣箱を持って話を聞く子どもたち



# みんなの幸せを願って

## 同和問題に関する基本認識

社教主事 大和田和敏

今世紀、人類は二度にわたる世界大戦の惨禍を経験し、平和がかけがえないものであることを学びました。しかし、世界の人々の平和への願いにもかかわらず、冷戦構造の崩壊後も、依然として各地で地域紛争が多発し、多くの犠牲者を出しています。紛争の背景については一概には言えませんが、人種や民族間の対立や偏見、そして差別の存在が大きな原因の一つと考えられます。そうした中で、人類は、「平和のない所に人権は存在し得ない、人権のない所に平和は存在し得ない。」という大きな教訓を得ました。今や、人権の尊重が平和の基礎であるということが世界の共通認識になりつつあります。

我が国は、国際社会の一員として、国際人権規約をはじめとする人権に関する多くの条約に加入しています。これまで懸案となっていた「人種差別撤廃条約」にも加入し、「人権教育のための国連10年」への本格的な取り組みも開始しました。

しかし、憲法が保障している基本的人権の侵害に係る深刻かつ重大な人権問題である同和問題は、戦後50年経った現在でも残っています。

具体的取り組みとしては、国や地方公共団体はもとより、国民の一人一人が同和問題の解決に向けて主体的に努力していく必要があります。そのためには、基本的人権を保障された国民一人一人が、同和問題を自分自身の課題として、同和問題が人権問題であるという本質からとらえ、解決に向けて努力していかねばなりません。

同和問題は過去の課題ではありませんが、この問題の解決に向けた今後の取り組みを、人権にかかわるあらゆる問題の解決につなげていくという、広がりを持った現実の課題なのです。従来の取り組みの反省を踏まえた新たな方向性が必要なのです。

# 文楽熱演

大谷小学校児童二十五年による大谷子供文楽の公演が三月十七日(月)午後三時より、大谷文楽伝習館で行われました。

この日の外題は「鬼一法眼三略之巻五段目」です。内容は、源義経と弁慶が京都五條大橋の上で出会う場面です。

この日は春の日射しが暖かく、地区の老人の方や、学校へ入る前の子供たち約三十名が子供たちの文楽を楽しみに集まって来ました。観客の中には、文楽の座員の方の姿もみられました。観客席は、文楽伝習館の横の斜面を利用して、昔ながらの「か

け小屋の雰囲気です。文楽は人形遣い、浄瑠璃、三味線が一体とならなければなりません。三味線は先生がシンセサイザーを使って三味線の音を出しています。浄瑠璃は子供たちが声を合わせて語りました。また、義経と弁慶が橋の上で立ち回る場面では観客の方より、拍手が起こっていました。

伝統芸能を次時に引き継ぐ後継者がこの子供たちの中から育って欲しいものです。また、本物の三味線の音で公演ができれば素晴らしいことではないでしょうか。



五條大橋の場面

## 英語教室参加者募集

公民館では、英語劇を通して英会話を学ぶ英語教室を開催します。初心者の方も、簡単な英会話を中心に学習しますのでぜひ、ご参加ください。

- 1 開設日時  
平成9年5月14日(水)より 第2・第4水曜日  
〈ただし、発表が近づくと回数が増える予定です〉
- 2 場所  
肱川町公民館
- 3 内容  
英語劇を通して英会話を学ぶとともに外国文化にふれる
- 4 成果発表日及び場所  
平成9年11月23日(日) 風の多目的ホール
- 5 講師  
ギャビン・パントック社会教育指導員ほか
- 6 申込み及び問い合わせ先  
5月12日(月)までに公民館まで

## 行事予定

- ソフトボールリーグ戦  
▽日 時 五月六日(火)開始  
(毎週月・金曜日)
- 第一試合 午後七時三十分から  
第二試合 午後八時五十分から
- ▽場所 町民運動場(高砂)
- 少年キックベースボール  
ニユースポーツ大会  
▽日 時 五月十八日(日)  
午前八時三十分から
- ▽場所 町民運動場及び  
トレーニングセンター

※都合により「ASUKA」はお休みします。

### 5月の行事予定表

1	肱川町防災の日	18	少年ニュースポーツ大会
6	行政相談	18	少年キックベースボール大会
6・20	心配ごと相談	21	定例部落長会
11	春の道路愛護デー	28	税金等出張受入れ
16	農業委員会		
5/6～ 第25回ソフトボールリーグ戦開幕 緑の募金運動期間(～31)			

おすこやかにか  
 2/26 和氣 愛梨ちゃん(小薮)  
 3/6 谷口 沙耶ちゃん(共栄)  
 3/13 大野圭太朗ちゃん(中野)  
 3/14 福嶋 可ちゃん(共栄)

おしあわせに  
 山崎 勝弘さん(肱川町藤野原)  
 篠崎 直美さん(喜多郡内子町)

やすらかに  
 月野尾 富永ミチ子さん(80歳)  
 下鹿野川 河内タカヲさん(61歳)  
 広常 清水 福督さん(84歳)  
 汗生 中野トモエさん(83歳)

### 5月の日曜・祝日当直医

日	当直医	電話
3日(土)	佐々木整形外科医院(五十崎) 田渡クリニック(新谷)	43-0101 25-3217
4日(日)	松本整形外科医院(内子) 亀井小児科医院(東大洲)	44-5533 24-3757
5日(月)	曾根医院(内子) 松尾産婦人科医院(中村)	44-2801 24-5803
11日(日)	芳我外科医院(内子) 池田泌尿器科医院(東大洲)	44-2560 24-3100
18日(日)	堀川医院(内子) 清家産婦人科医院(東大洲)	43-0555 24-6868
25日(日)	宝来医院(内子) 泉内科医院(東大洲)	44-2248 24-6407

※変更になる場合がありますので、前もって連絡してからお出かけください。

### 救急病院

曜日	病院名	電話
月・火	市立大洲病院(大洲市西大洲)	24-2151
水	加戸病院(大洲市若宮)	24-5101
木～日	大洲中央病院(大洲市東大洲)	24-4551

### 相談ごと案内

相談員 福田 保委員  
 ※自宅相談も受け付けています。  
 ☎三四二二五〇八

◎心配ごと相談  
 時間 午後1時30分～4時30分  
 場所 肱川町公民館 二階青年室

◎行政相談  
 日時 5月6日(火) 午後1時30分～4時30分  
 場所 肱川町公民館 二階青年室

◎社会保険一日(出張)相談  
 日時 5月6日(火) 午後1時30分～4時30分  
 場所 大洲商工会議所

◎ポリオ生ワクチン投与  
 日程 5月29日(木) 午後1時30分～2時  
 場所 保健センター

◎ムシ歯予防教室  
 日程 5月29日(木) 午前9時30分～11時  
 場所 保健センター

### 保健・衛生

◎乳幼児健康診査  
 日程 5月28日(水) 午後1時～2時  
 場所 保健センター  
 ※離乳食実習は、午前10時から肱川町公民館で行います。

◎元氣印教室  
 日程 5月12日(月) 午前10時～

◎幼児教室  
 日程 5月23日(金) 午前9時30分～

◎子宮がん検診  
 日程 5月6日(火) 午後1時～  
 5月7日(水) 午後1時～  
 5月8日(木) 午後2時～  
 ※5月9日(金) 午後2時～

◎肺がん検診  
 日程 5月14日(水) 午前11時～12時  
 5月16日(金) 午前11時～12時  
 5月26日(月) 午後1時～2時  
 5月30日(金) 午後2時～3時

◎結核レントゲン・成人病検診  
 日程 5月16日(金) 午前11時～12時  
 5月26日(月) 午後1時～2時  
 5月30日(金) 午後2時～3時

### 5月の不燃物収集

収集日 5月15日(木曜日)から(出すのは5月14日中)  
 収集地区 小畑井・萩野尾・汗生・小薮・大和・鹿野川  
 ※印の日には、乳がん検診も同時に行います。

### 不用犬の引取り

日時 5月13日(火) 午前9時までに保健センターへ持参してください。